

# Bolero 32 och Bolero 43

## ANVÄNDARHANDBOK



700.470.009 (digital manual - svenska)

**HMI: V1.0.2**

**Model-no:** • BLR32-010  
• BLR43-010

Alla rättigheter förbehålles.

Ingen del av detta dokument får kopieras och/eller publiceras genom tryck, fotokopiering, mikrofilmning eller på något annat sätt utan skriftligt medgivande från tillverkaren. Detta gäller även ritningar och/eller figurer som förekommer i detta dokument.

Informationen i detta dokument baseras på data som fanns tillgängliga vid tidpunkten då utformning, materialegenskaper och de operativa metoderna publicerades, vilket innebär att detta dokument kan komma att ändras.

Av denna anledning bör anvisningarna i detta dokument ses som rekommendationer vad beträffar installationen, användningen och underhållet av den automat som anges på dokumentets framsida.

Detta dokument gäller standardversionen av denna modell.

Tillverkaren nekar därför till allt ansvar vad beträffar skador till följd av specifikationer som avviker från maskinens standardversion vilken levererades till er.

Detta dokument har sammanställts med största omsorg. Däremot kan tillverkaren inte hållas ansvarig för eventuella felaktigheter däri eller konsekvenserna av dessa.

## ***Innehållsförteckning***

<b>1. Delar och funktioner</b> .....	<b>1</b>
1.1 Delar .....	1
1.2 Tillval Vattenfilter .....	1
1.3 Reglage .....	2
<b>2. Sätt igång maskinen</b> .....	<b>3</b>
<b>3. Din dryck</b> .....	<b>6</b>
3.1 Skraddarsy din dryck .....	6
3.2 Omedelbar avbrytning av relaterade drycker .....	7
3.3 Skärmsläckare .....	8
3.4 Energisparläge (ECO) .....	8
<b>4. Rengöring</b> .....	<b>9</b>
4.1 Daglig rengöring .....	9
4.2 Rengöring varje vecka .....	11
<b>5. Programmeringsmeny</b> .....	<b>14</b>
5.1 Underhållsmenyn .....	15
5.1.1 Skölj blandningssystemet .....	16
5.1.2 Avkalka .....	18
5.1.3 Vattenfilterhantering .....	25
5.1.4 Sköljfunktion med snabbknapp .....	28
5.1.5 Rengöringshantering .....	29
5.1.6 Avkalkningshantering .....	31
5.1.7 Behållarkalibrering .....	34
5.1.8 Pumpkalibrering .....	38
5.1.9 Inmatningstest .....	40
5.1.10 Utmatningstest .....	43
5.1.11 Rengöringsinstruktioner .....	47
5.1.12 Räknare .....	50
5.2 Dryckesmenyn .....	55
5.2.1 Lägg till dryck till skärm .....	56
5.2.2 Ändra namn på drycken .....	58
5.2.3 Ändra dryckesikonen .....	59
5.2.4 Ändra pris på drycken .....	60
5.2.5 Recept .....	62
5.2.6 Välj ingrediensbehållare .....	68
5.2.7 Ändra ingrediensnamn .....	70

5.3	Maskinmeny	71
5.3.1	Datum	72
5.3.2	Klockan	73
5.3.3	Språk	74
5.3.4	Skärmläckerhantering	75
5.3.5	Bakgrund	77
5.3.6	Ljusstyrka på display	78
5.3.7	Ljudnivå på feedback	79
5.3.8	Kokartemperatur	80
5.3.9	Energisparläge (ECO)	81
5.3.10	Säkerhetsinställningar	83
5.3.11	Nätverksinställningar	88
5.3.12	Anslutna enheter	89
5.3.13	Återställa till fabriksinställningar	90
5.4	Programvarumeny	92
5.4.1	Information om maskin och programvara	93
5.4.2	Felhistorik	94
5.4.3	Varningshistorik	95
5.4.4	Importera maskininställningar	96
5.4.5	Exportera maskininställningar	98
5.4.6	Uppdatera programvara	100
5.4.7	Exportera maskinhistorik	102
5.4.8	Uppdateringshistorik	104
5.5	Online- info	105
<b>6.</b>	<b>Varningar och fel</b>	<b>106</b>
6.1	Varning	106
6.2	Felmeddelanden	108
<b>7.</b>	<b>Bilaga</b>	<b>111</b>
7.1	Filterinformation och vattenhårdhet	111
7.2	Dörrbrytarfunktion	111
7.3	Grundläggande maskinkonfigurationer	111
7.4	PIN-kod säkerhetsinställningar	112
7.5	Specialfunktioner	113
7.5.1	Avbryt dryck PÅ/AV	113
7.5.3	Snabbsköljning	113
7.5.2	Demoläge PÅ/AV	113

# 1. Delar och funktioner

## 1.1 Delar

1. avkalkningslock
2. behållare
3. behållaröppning
4. blandningssystem
5. varmvattenutlopp
6. dryckesutlopp
7. säkerhetsnyckel
8. USB-uppkoppling
9. programmeringsknapp
10. nyckel till lucka
11. spillbrickans platta
12. spillbricka med flottör
13. ventilationssystem
14. vatteninlopp
15. elektrisk anslutning
16. strömbrytare

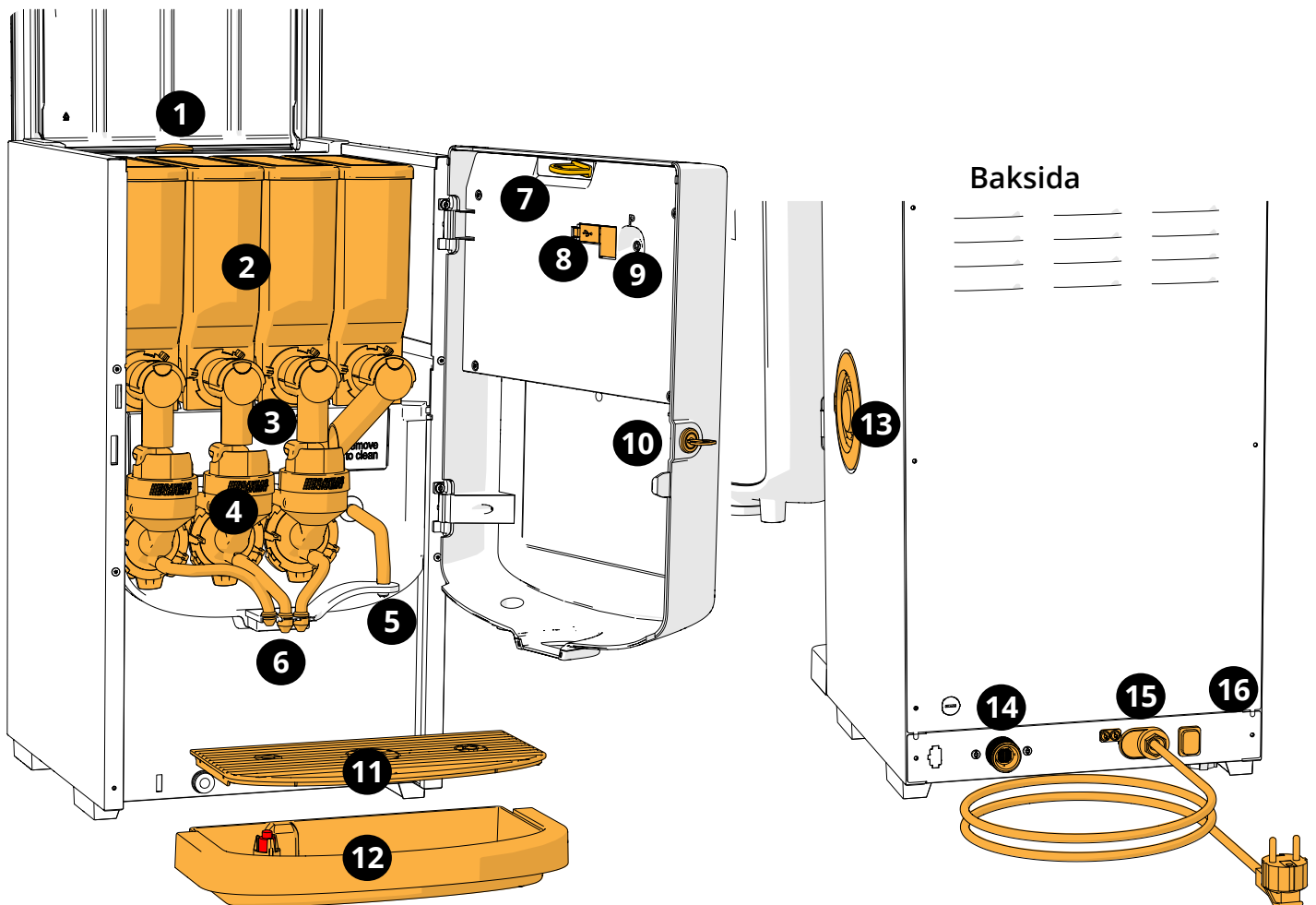

## 1.2 Tillval Vattenfilter

För att kunna njuta av dina drycker ännu mer och förbättra din Boleros funktion rekommenderar vi att du installerar ett vattenavhärdafilter. Du kan beställa ett från Bravilor Bonamat BV.







- När du installerar ett vattenavhärdafilter måste du meddela Bolerio att du sätter i ett filter enligt beskrivning i §5.1.3 på sid.25.

### 1.3 Reglage

Basknapparna beskrivs nedan.

Normalt reagerar Bolero efter att en intryckt knapp släpps.

► *Om ingen knapp trycks inom 5 minuter återgår Bolero till skärmen för val av dryck.*

reglage	funktion
	navigera mellan skärmar
	start
	bekräfta ( <i>inte sparad ännu</i> )
	spara justeringar
	avbryt
	sök bland de tillgängliga alternativen på en skärm
	öka och minska

► *Alla skärmbilder i den här guiden är på engelska.*

## 2. Sätt igång maskinen

Vid start kan Bolero visa olika skärmar, beroende på statusen eller maskinen:

- första installationen *inte* klar ännu, den första skärmen är 2b
- första installationen *redan* klar, den första skärmen är 2a

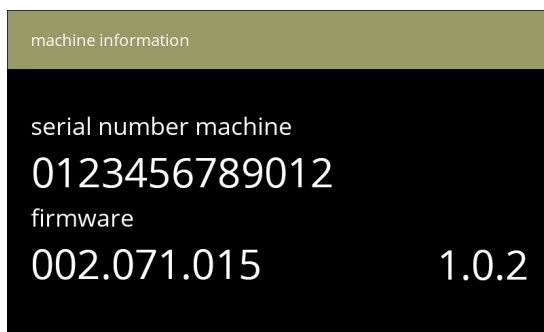

2a

Maskininformation.

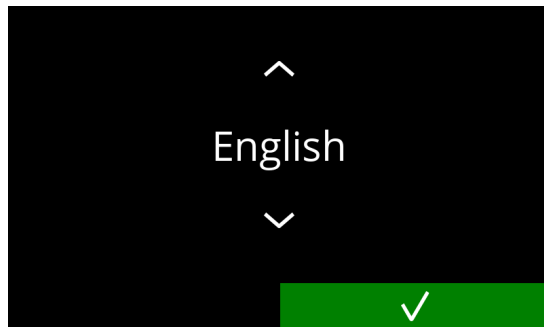

- efter ett par sekunder visas nästa skärm beroende på statusen på maskinen:

► Första installationen redan klar, nästa skärmen är 2i.



2b

Installation, välj ditt språk:

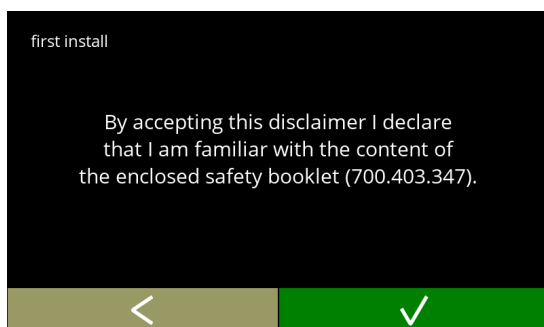

- tryck på  eller  om du vill bläddra igenom de tillgängliga språken
- tryck på  för att bekräfta

► Installationsmenyn visar endast första gången maskinen sätts på eller sätts på efter att fabriksinställningarna har återställts, se §5.3.13 på sid.90.



2c



Läs säkerhetshäftet!

- tryck på  för att gå till föregående skärm
- tryck på  för att bekräfta

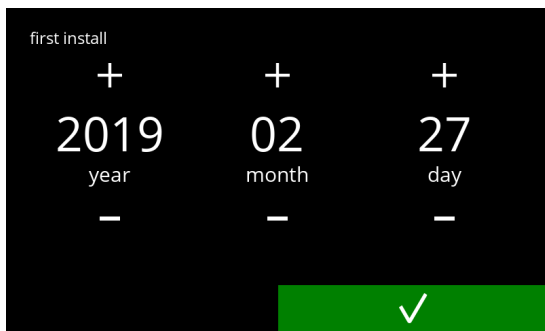
2d





Ställ in aktuellt datum:

- tryck på  eller  för att ställa in aktuell år, månad och dag
- tryck på  för att bekräfta

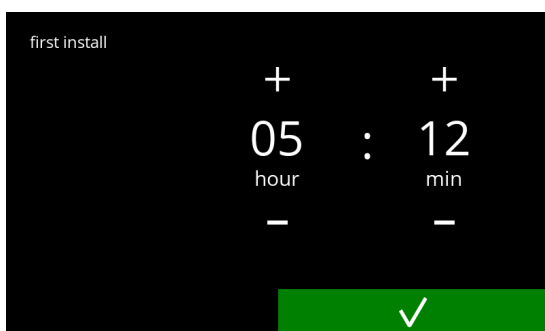
2e



Ställ in aktuell tid:

- tryck på  eller  för att ställa in aktuell timma och minuter
- tryck på  för att bekräfta

2f

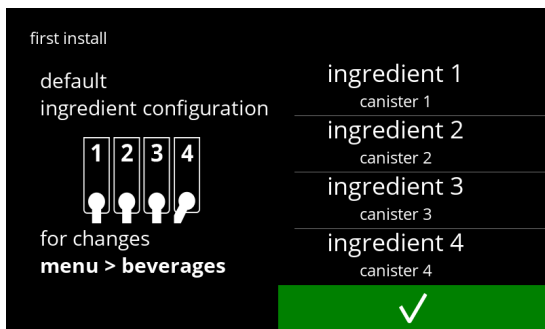

Informationsskärm:

- fyll behållarna med ingredienser enligt instruktionerna på skärmen
- tryck på  för att bekräfta
  - ▶ Skärmen beror på maskinens konfiguration, se §7.3 på sid.111.
  - ▶ Värdena kan ändras i dryckesmenyn, se §5.2.6 på sid.68.

2g

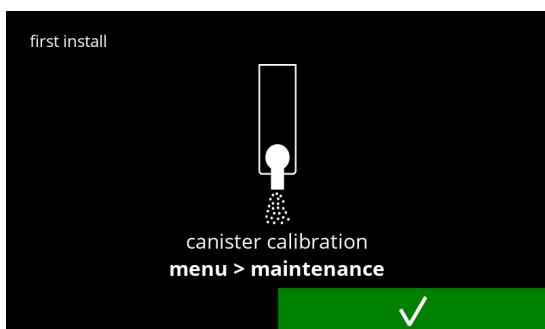

Informationsskärm

- tryck på  för att bekräfta
  - ▶ Kalibrering är avgörande för korrekt dosering av ingredienserna och kan göras i underhållsmenyn, se §5.1.7 på sid.34.



Informationsskärm:

- tryck på  för att bekräfta

► *Datum, tid och språk kan ändras i §5.3 Maskinmeny på sid.71.*

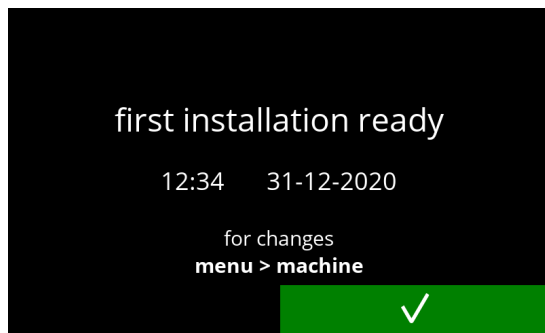

2h

Maskinen är klar att användas.



2i

### 3. Din dryck

Om du trycker på bilden av en dryck tillagas den omedelbart.

Om du vill skräddarsy drinken, välj en av ikonerna i bild 3.1a, och tryck sedan på den drink du vill ha.

#### 3.1 Skräddarsy din dryck

► Dessa inställningar används endast för att tillaga denna enda dryck och sparas inte.

3.1a



#### Tillval

##### Styrka:

- tryck på bönorna (karusell) för att välja styrka på drycken

##### Dryckstorlek:

Bokstäverna (S=small, liten / M=medium / L=large, stor) representerar de tre stegen i volymen

- "bokstäverna" (karusell) för att välja koppstorlek på drycken

3.1b

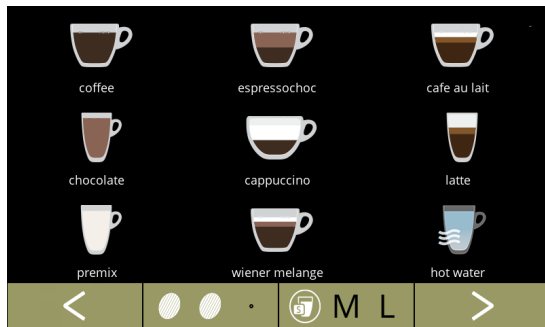

#### Så här väljer man en dryck:

- peka på den dryck du vill ha

► När ◀ ▶ knapparna är synliga betyder det att mer än en dryckesskärm är tillgänglig.

3.1c

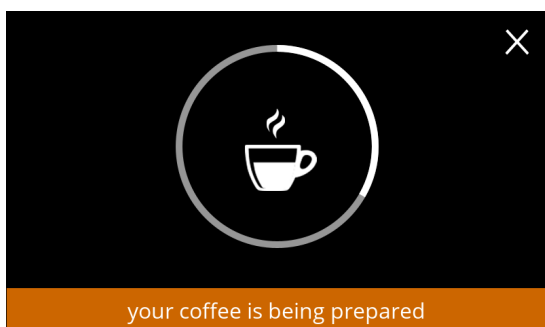

#### Så här förbereder man en dryck:

- vänta

### 3.2 Omedelbar avbrytning av relaterade drycker

När en dryck väljs visas en avbrytningsknapp omedelbart.

Avbrytningsknappen  kan ha en begränsad dimension men doseringsåtgärden kan alltid stoppas när skärmen vidrörs.

Avbrytningsfunktionen aktiveras som standard och kan endast stängas av i §5.3.12 Anslutna enheter på sid.89.

När en dryck avbryts fortsätter mixern att gå i några sekunder för att rengöra blandningssystemet.

Varmvattnet stoppas omedelbart.

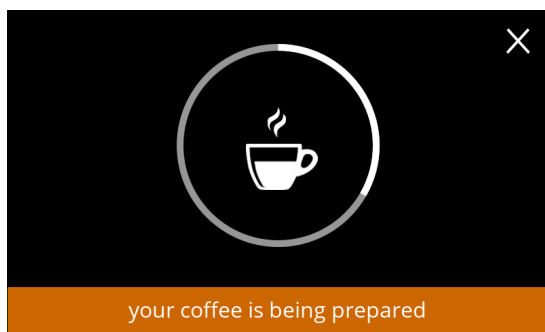

3.2a

#### Avbryta en dryck:

- vidrör skärmen var som helst för att avbryta drycken



3.2b

#### Informationsskärm:

- denna skärm visas för att ange att drycken har avbrutits.

### 3.3 Skärmläckare

Om skärmen inte har vidrörts under en viss tid startas skärmläckaren. Timern till skärmläckaren kan ställs in i §5.3.4 på sid.75.

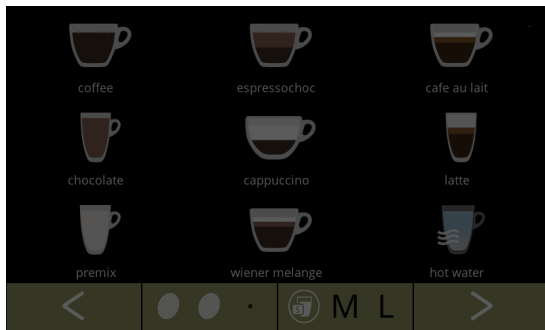

3.3a

Skärmläckare:

- vidrör skärmen var som helst för att återgå till skärmen med drycker

### 3.4 Energisparläge (ECO)

Enheten är utrustad med ett energisparläge (ECO) som används till att spara energi när maskinen inte är i bruk (t.ex. under natten eller en helg).

När energisparläget blir aktivt utförs följande åtgärder:

- |                        |                          |
|------------------------|--------------------------|
| • vattennivåkontroll   | inaktiverad              |
| • kokaren värms upp    | inaktiverad              |
| • bakgrundsbelysningen | ställs in på låg procent |
| • fläkt                | inaktiverad              |

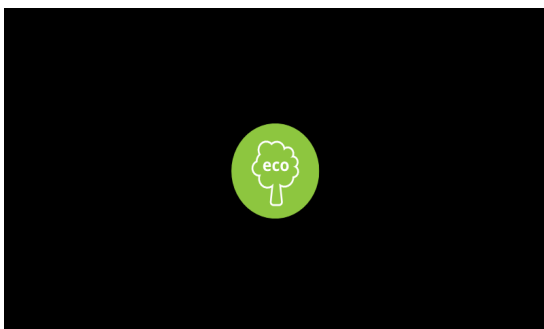

3.4a

Energikontrollen består av en (anpassad) skärmläckare med en symbol som halvtransparent överlag. Energisparläge har företräde över skärmläckaren.

- vidrör skärmen var som helst för att återgå till skärmen med drycker

► *Beroende på avstängningstiden kan det ta några minuter innan maskinen är klar att användas.*

## 4. Rengöring

Det är viktigt att hålla Bolero ren, det som går att rengöra:

### dagligen

- spillbricka
- blandningssystem
- utsidan

### varje vecka

- behållare
- ventilationssystem
- insidan

- ▶ *Diska inga delar av Bolero i diskmaskin om detta ej uttryckligen tillåts.*
- ▶ *Använd inte aggressiva rengöringsmedel.*
- ▶ *Se även rengöringsprogrammen i §5.1 på sid.15.*

### 4.1 Daglig rengöring

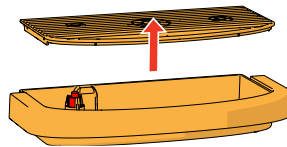
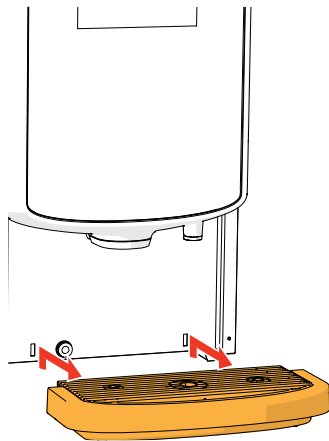

#### Spillbricka:

1. dra hela spillbrickan framåt
  2. töm spillbrickan
  3. rengör spillbrickan (vilket omfattar galler), med hjälp av *hett tvålvatten*
  4. torka allt och sätt tillbaka dem på rätt plats
- ▶ *Kontrollera att den "röda flottören" fortfarande är på plats*

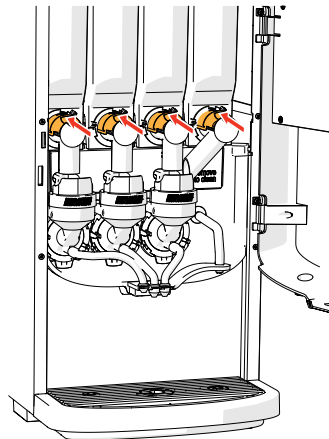

#### Blandningssystem:

1. öppna luckan och locket
2. stäng det "gula" reglaget till behållaröppningarna

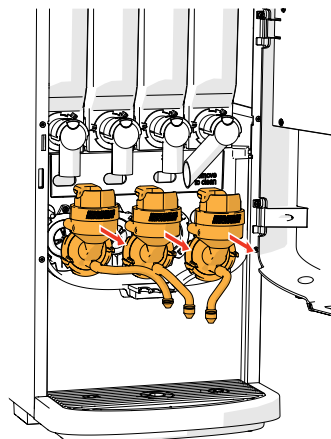
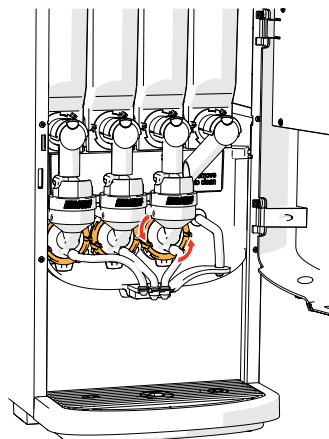

3. vrid fixeringsskärmen moturs
4. avlägsna hela blandningssystemet

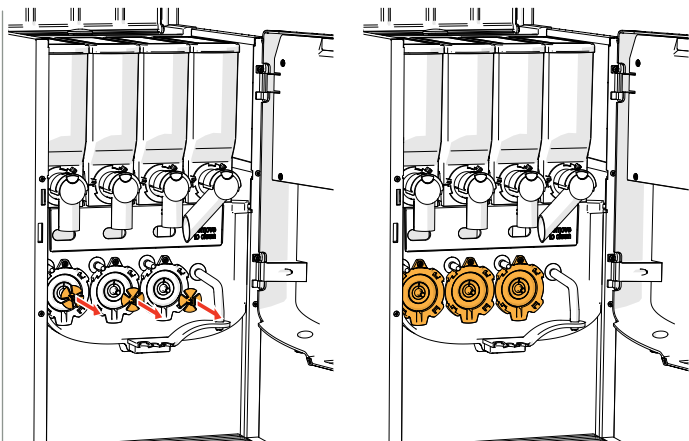

5. avlägsna blandaren
6. rengör de angivna delarna med hjälp av en *fuktig trasa*

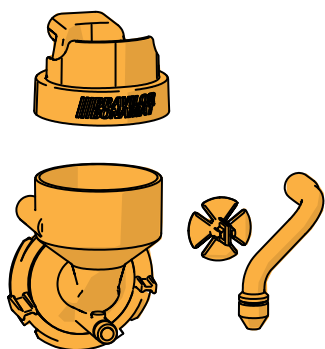

7. rengör de avlägsnade delarna (*inte diskmaskinstålig*)
8. återmontera mixarenheten i omvänd ordning
  - *Uppmärksamma de plana sidorna på axeln och blandaren.*
9. sätt tillbaka slangen till blandningssystemet och utloppet
10. sätt tillbaka ingrediensbehållaren på rätt plats
11. öppna det "gula" skjutreglaget till behållaren
12. stäng locket och luckan

**Utsidan:**

1. stäng av maskinen (på grund av pekskärmen)
2. rengör utsidan med en *fuktig trasa*
3. sätt på maskinen igen

► För att förhindra att ingrediens som har ramlat ner i blandningssystemet ska orsaka stopp i systemet rekommenderas det att maskinen sköljs efter det dagliga rengöringsmomentet, se §5.1.1 på sid.16.

## 4.2 Rengöring varje vecka

### Ventilationssystem:

1. stäng av maskinen
2. öppna fläkten från baksidan

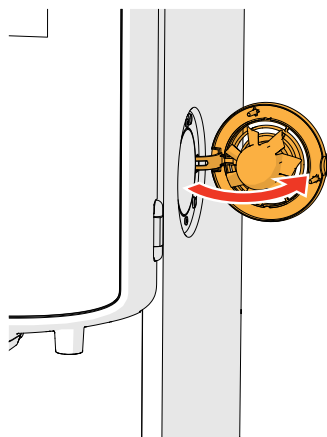
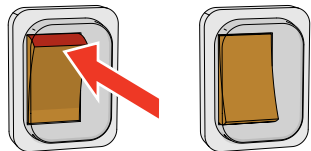

3. dra försiktigt bort rotorn från motorn
4. rengör fläkthuset och gallret med hjälp av en *fuktig* trasa

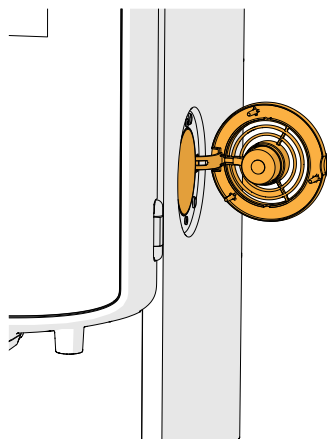
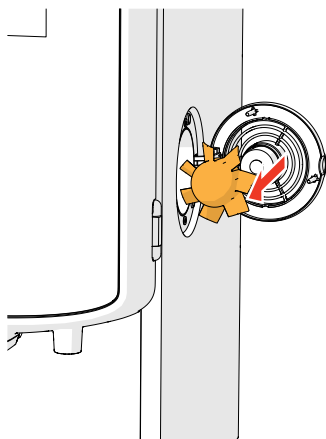

5. rengör fläktmotorn med *varmt tvål*vatten
6. torka allt och sätt tillbaka rotorn på rätt plats
7. sätt på maskinen igen

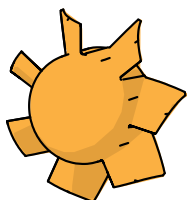

### Behållare och fläktkanal:

1. öppna luckan och locket
2. stäng det "gula" reglaget till behållaröppningarna
3. ta ur behållaren/behållarna ur maskinen

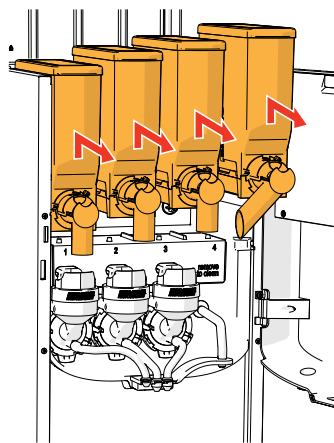
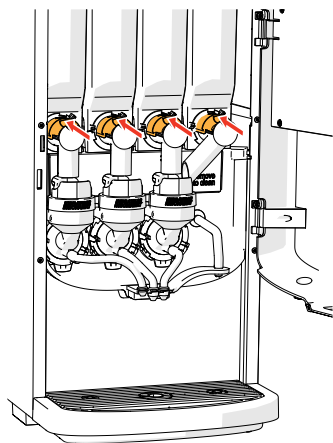

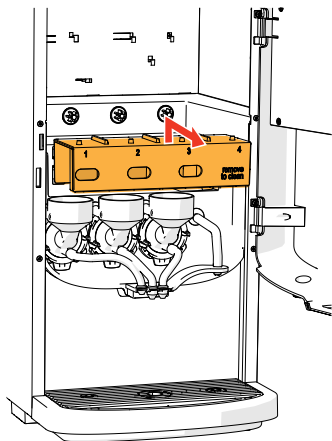
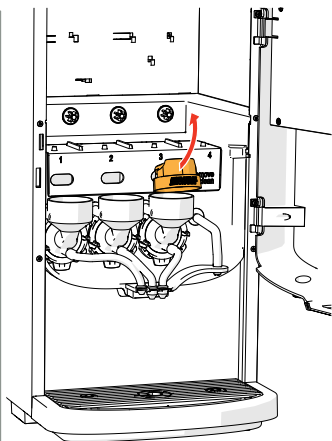

4. ta bort kondenseringsfläkten från blandningssystemen
5. ta bort fläktkanalen

6. rengör fläktkanalen med *varmt tvålwater*  
► *Observera att allt har torkat väldigt väl.*

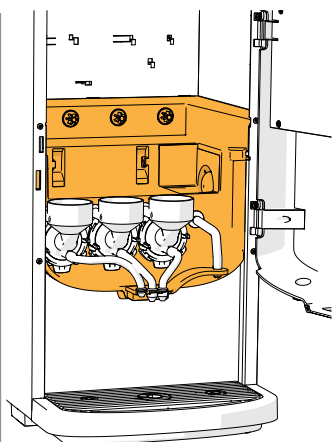
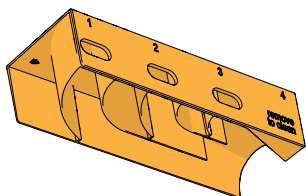

7. rengör maskinens insida med en *fuktig trasa*

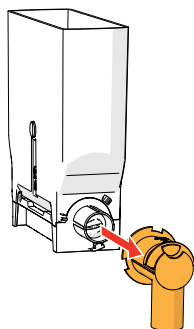
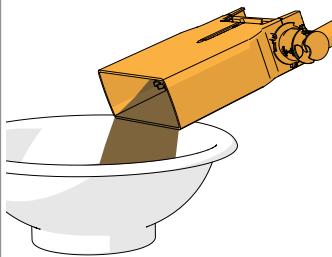

8. häll ingredienserna i en torr skål
9. ta bort utloppet från behållaren
10. ta isär behållaren/behållarna



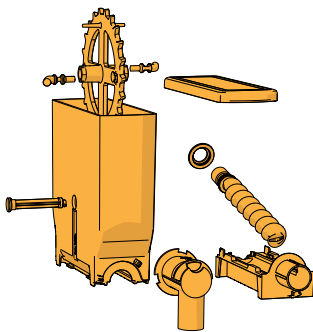
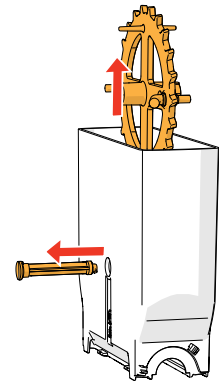
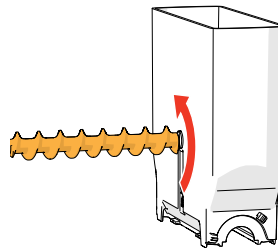
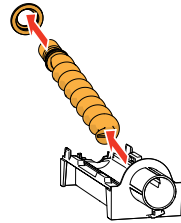
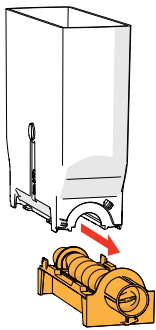

11. rengör behållaren och utloppet med en borste

► *Använd inte vatten till rengöring. Detta för att förhindra ingredienserna från att klumpa ihop sig och stoppa igen behållaren.*

12. återmontera fläktkanalen

13. fyll på behållaren/behållarna

14. sätt tillbaka behållaren/behållarna på rätt plats

15. öppna det "gula" skjutreglaget till behållaren

16. stäng locket och luckan

► *För att förhindra att ingrediens som har ramlat ner i blandningssystemet ska orsaka stopp i systemet rekommenderas det att maskinen sköljs efter det dagliga rengöringsmomentet, se §5.1.1 på sid.16.*

## 5. Programmeringsmeny

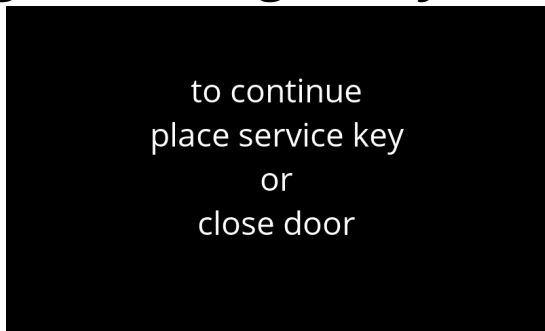

Så här kommer man åt programmeringsmenyn:

- öppna luckan till Bolero så kommer detta meddelande upp på skärmen
- sätt i servicenyckeln (nr. 7 på sid.1)
- tryck på programmeringsknapp (nr. 9 på sid.1)

► *Alla skärmbilder i den här guiden är på engelska.*

På programmeringsmenyn, välj något av följande alternativ:

- tryck på **◀** eller **▶** för att välja nästa alternativ i "programmeringsmenyn"
- tryck på "textområde" för att välja nästa nivå i den menyn
- tryck på **☒** för att lämna programmeringsmeny och återgå till meny för val av dryck.

► *Om en PIN-kod inte är inställd finns alla val på menyn tillgängliga.*

*Om en PIN-kod är inställd kan användaren komma in på menyn med eller utan en PIN-kod. De menyalternativ som är säkrade med PIN-koder kommer att bli grå, se även §7.4 PIN-kod säkerhetsinställningar på sid.112.*

► *Om ingen knapp trycks inom 5 minuter återgår Bolero till skärmen för val av dryck.*

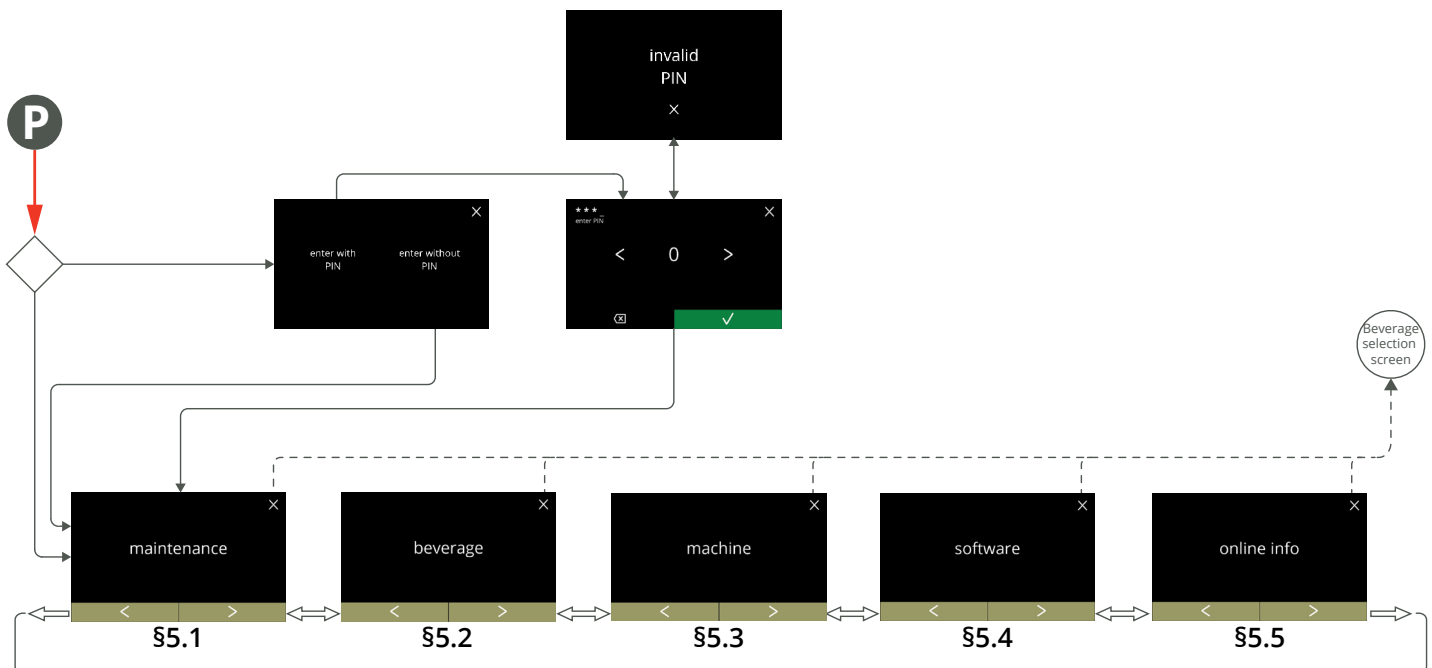

## 5.1 Underhållsmenyn

Underhållsmenyn innehåller alla funktioner som är tillgängliga när det gäller underhållet av automaten.

Välj något av följande alternativ:

- tryck på eller för att välja nästa alternativ i underhållsmenyn
- tryck på "textområde" för att välja nästa nivå i den meny
- tryck på för att gå tillbaka till kapitel 5. Programmeringsmeny på s.14.

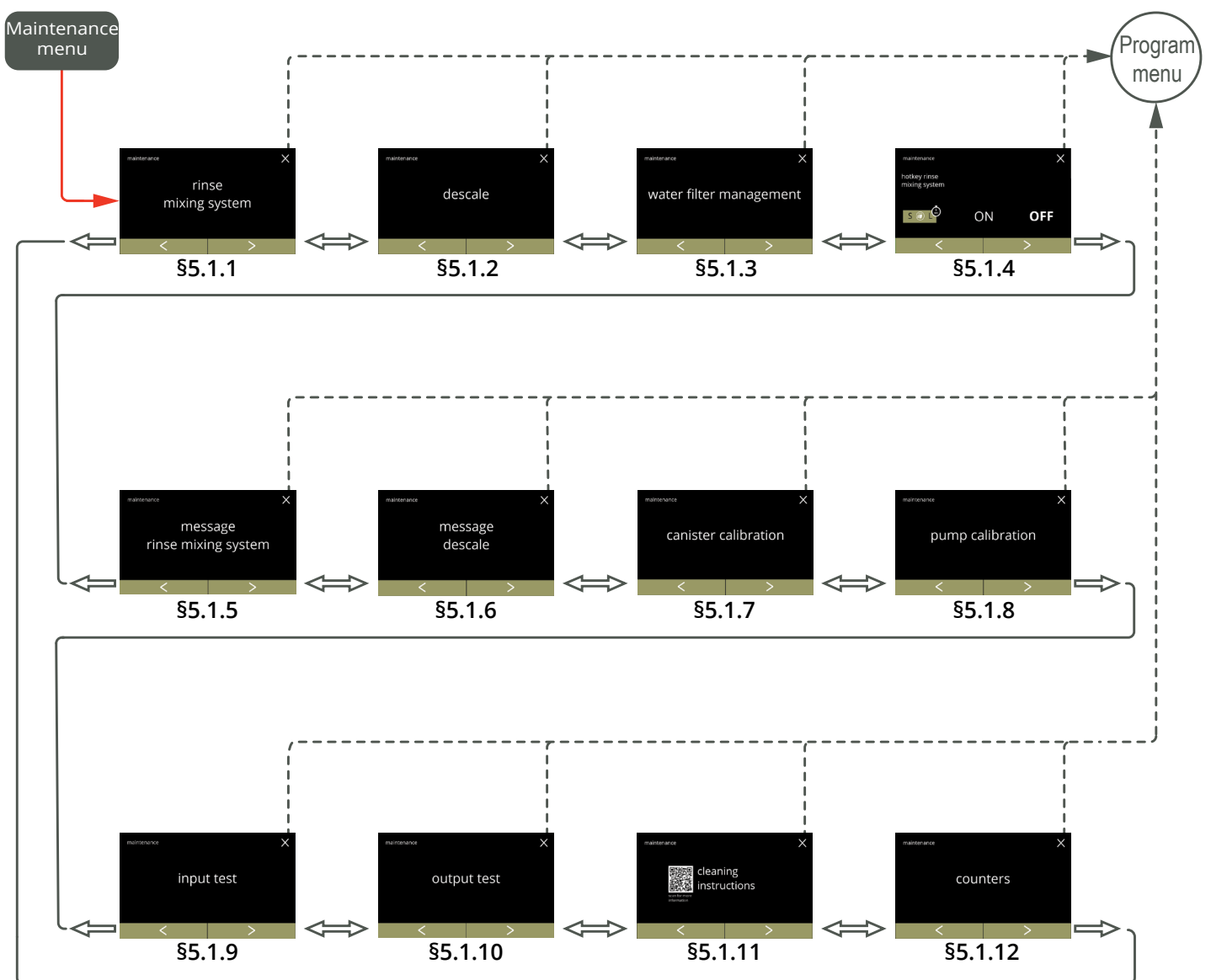

### 5.1.1 Skölj blandningssystemet

För att Bolero ska fungera ordentligt måste blandningssystemet sköljas flera gånger och rengöras dagligen, se §4.1 på sid.9.

Denna process sköljer blandningssystemen och utloppsslangarna.

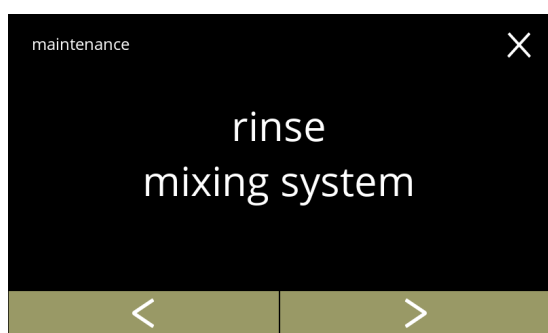

#### Nödvändigheter:

- behållare (0,5 liter)



5.1.1

#### Sköljningsprocessen:

- tryck på "skölj blandningssystem" som ditt val
- tryck på  eller  för att bläddra igenom underhållsmenyn

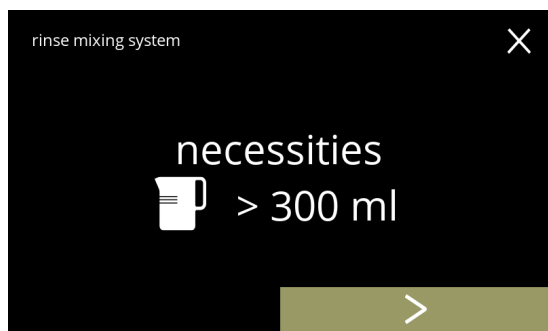



#### Informationsskärm:

- se till att allt som behövs finns till hands
- tryck på  för att gå till nästa skärm
  - ▶ *Kvantiteten varierar per maskin*
    - » 2 blandningssystem 200 ml
    - » 3 blandningssystem 300 ml

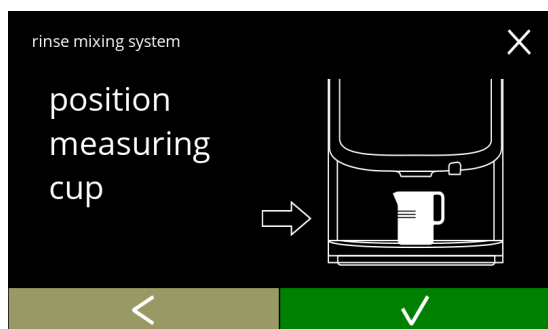
5.1.1a



#### Informationsskärm:

- placera en tom behållare under dryckesutloppet
- tryck på  för att bekräfta
- tryck på  för att gå till föregående skärm

5.1.1b

Börja skölja:

- tryck på **start** för att påbörja sköljningen



5.1.1c

Att skölja:

- vänta till processen är avslutad
  - ▶ *Varmvatten från utlopp*
- tryck på **avbryt** för att avbryta

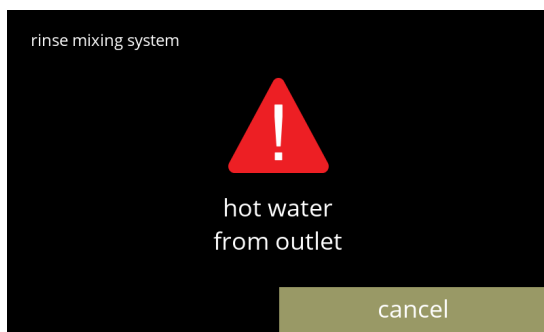

5.1.1d

Informationsskärmar:

- skärm 5.1.1 visas efter några sekunder

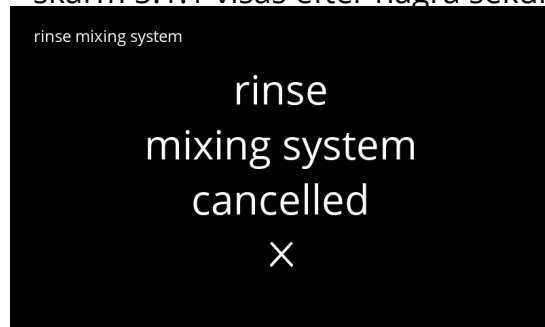

5.1.1e

### 5.1.2 Avkalka

Avkalkning av Bolero tar bort alla kalkavlagringar i vattensystemet. På så vis kan man förlänga livstiden för sin Bolero.

#### Nödvändigheter:

- avkalkningsmedel (rekommenderas: "RENEGITE", vårt betrodda avkalkningsmedel)
- mått (1 liter)
- tratt
- hink (10 liter)
- genomsnittstid: ± 40 minuter
- skyddshandskar och glasögon

► *Avkalkningsprocessen kan inte avbrytas efter skärm 5.1.2c!*

5.1.2



Avkalkningsprocessen:

- tryck på "avkalkning" som ditt val
- tryck på ◀ eller ▶ för att bläddra igenom underhållsmenyn

Förberedelse:

- se till att allt som behövs finns till hands
- tryck på ▶ för att gå till nästa skärm

5.1.2a

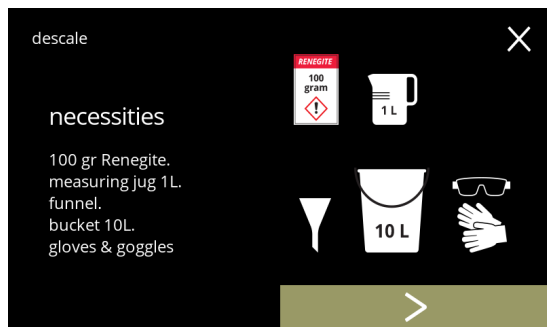

Förberedelse:

- följ instruktionerna på skärmen
- tryck på ▶ för att gå till nästa skärm
- tryck på ◀ för att gå till föregående skärm

5.1.2b

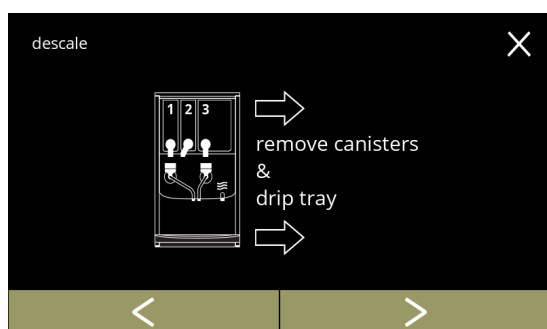

5.1.2c

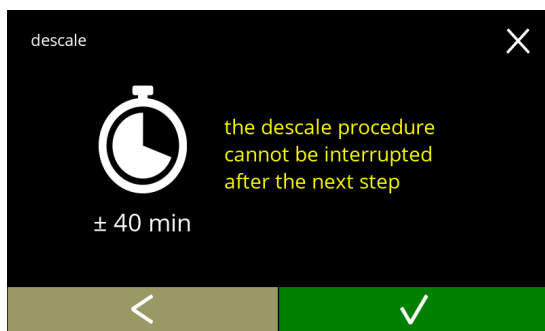

Informationsskärm:

- genomsnittlig tidslängd
- tryck på  för att bekräfta och fortsätt avkalkningsprocessen
- tryck på  för att gå till föregående skärm
  - ▶ *Det går inte att avbryta avkalkningsprocessen efter den här skärmen.*

5.1.2d

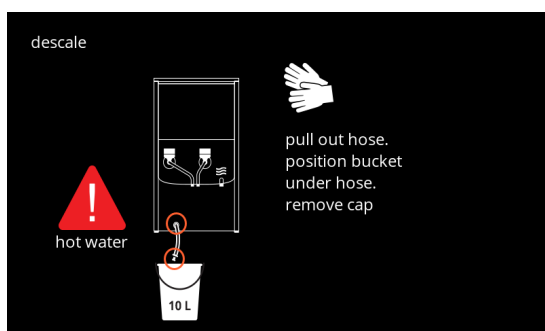

Töm maskinen:

- följ instruktionerna på skärmen
  - ▶ *Använd skyddshandskar, hett vatten!*
- när vattnet flödar ur slangen visas följande skärm

5.1.2e

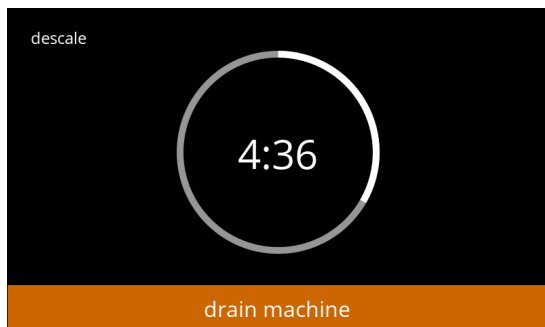

Tömmer maskinen:

- tidsangivelse krävs för tömning
- när kokaren är tom visas följande skärm

5.1.2f

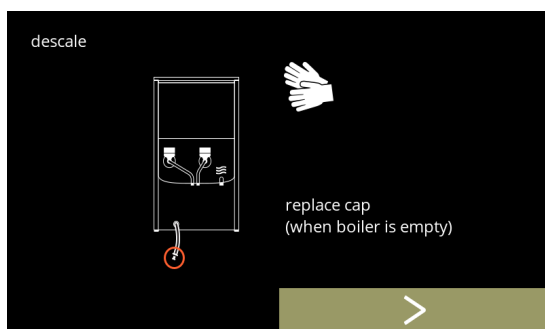

Återmontera pluggen:

- följ instruktionerna på skärmen
- tryck på  för att gå till nästa skärm

Gör i ordning avkalkningslösningen:

- följ instruktionerna på skärmen
  - ▶ Använd skyddshandskar och skyddsglasögon.
  - ▶ Avkalkningsmedlet måste lösas upp helt.
- tryck på  för att gå till nästa skärm

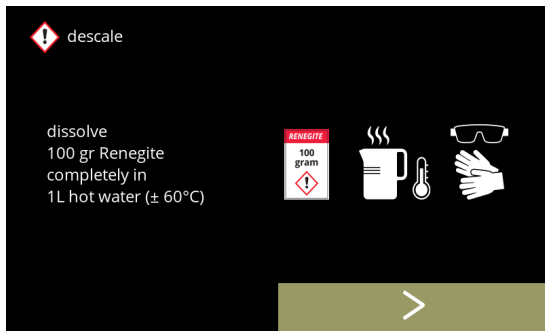

5.1.2g

Förberedelse:

- följ instruktionerna på skärmen
- tryck på  för att gå till nästa skärm
  - ▶ Placera dessutom hinken under **alla** utlopp (vilket omfattar varmvattenutloppet).

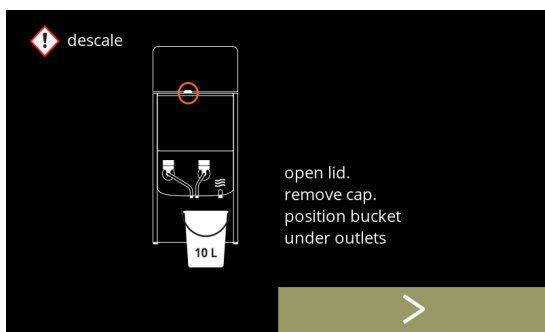

5.1.2h

Förberedelse:

- följ instruktionerna på skärmen
- tryck på  för att gå till nästa skärm
  - ▶ Använd skyddshandskar och skyddsglasögon.
  - ▶ Lämna inte maskinen utan tillsyn medan det finns avkalkningslösning i maskinen.

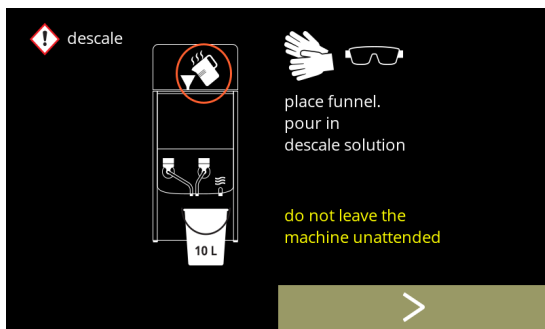

5.1.2i

Börja avkalkning:

- tryck på **start** för att påbörja avkalkningen

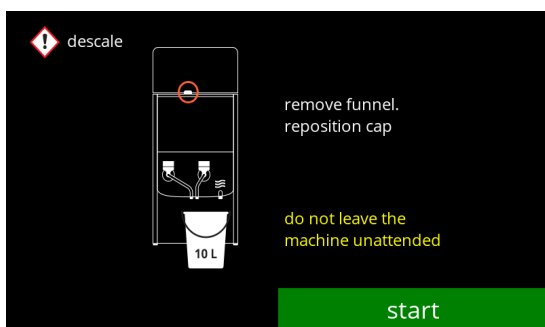

5.1.2j



Avkalkning:

- ▶ Se till att hinken är placerad under utloppen, i nästa steg kommer det att komma ut vatten ur **alla** utlopp (vilket omfattar varmvattenutloppet).

- tryck på ➤ för att gå till nästa skärm

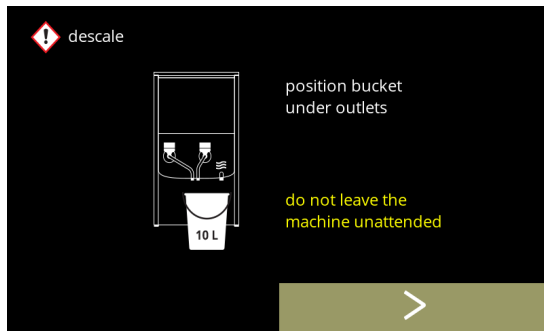

5.1.2k

Avkalkning:

- kokaren värmer upp, invänta nästa skärm

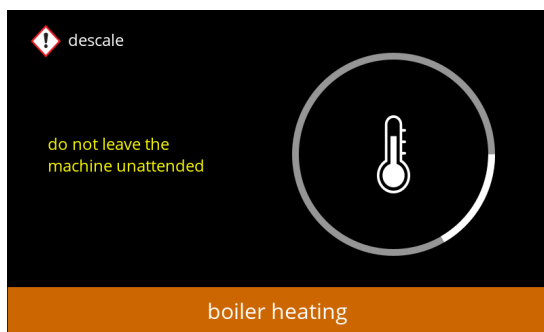

5.1.2l

Avkalkning:

- när timern utlösts visas nästa skärm och varmvatten med avkalkningslösning kommer ut ur utloppen

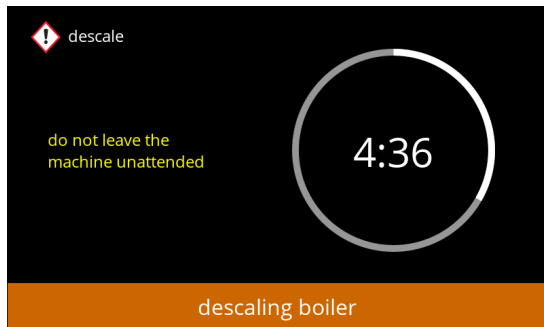

5.1.2m

Avkalkning - Varnings-skärm:

- invänta nästa skärm

- ▶ Varmvatten med avkalkningslösning kommer ut ur utloppen.

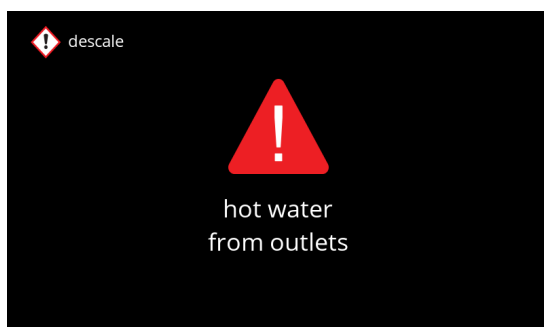

5.1.2n

Avkalkning:

- invänta nästa skärm

► *Varmvatten med avkalkningslösning flödar ur **alla** utlopp.*

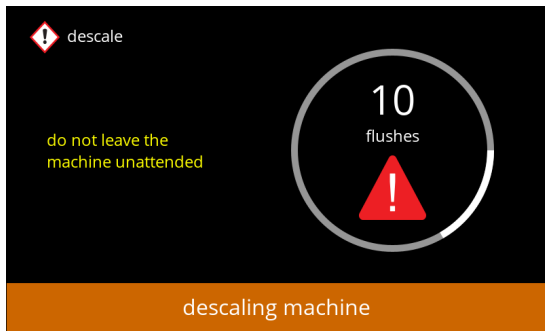

5.1.2o

Avkalkning - dränering:

- följ instruktionerna på skärmen

► *Använd skyddshandskar och skyddsglasögon, vattnet är hett och innehåller avkalkningslösning!!*

- när vattnet flödar ur slangen visas följande skärm

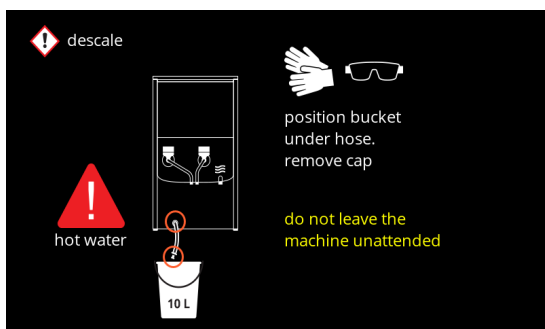

5.1.2p

Avkalkning - dränering:

- tidsangivelse krävs för tömning
- när kokaren är tom visas nästa skärm

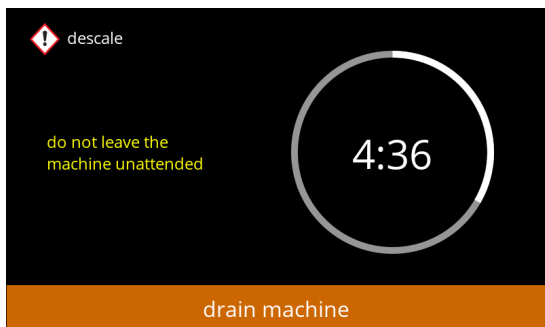

5.1.2q

Avkalkning - dränering:

- följ instruktionerna på skärmen
- tryck på ► för att gå till nästa skärm

► *Avlägsna och töm hinken.*

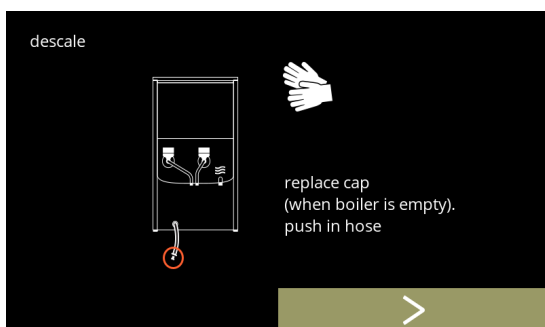

5.1.2r

5.1.2s

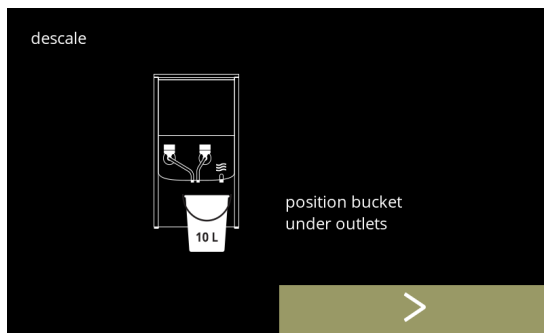

Avkalkning - skölj:

- följ instruktionerna på skärmen
  - ▶ *Använd tom hink.*
  - ▶ *Placera dessutom hinken under **alla** utlopp (vilket omfattar varmvattenutloppet).*
- tryck på ► för att gå till nästa skärm

5.1.2t

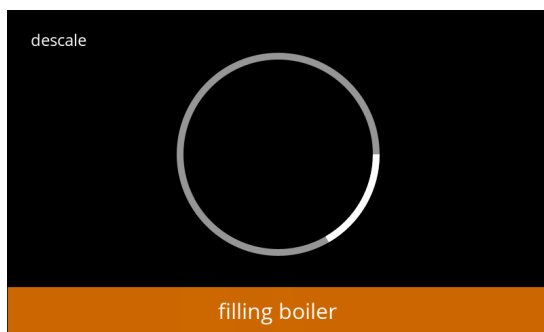

Avkalkning - skölj:

- kokaren fyller på, invänta nästa skärm

5.1.2u

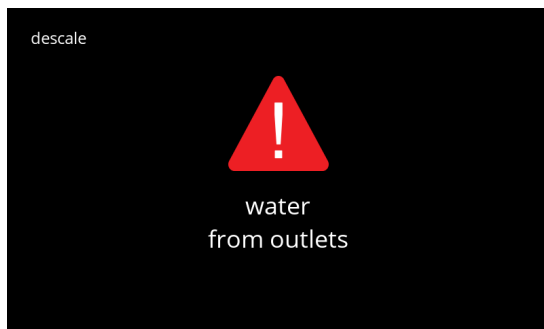

Avkalkning - skölj: varningsskärm

- invänta nästa skärm
  - ▶ *Vatten kommer ut ur **alla** utlopp.*

5.1.2v

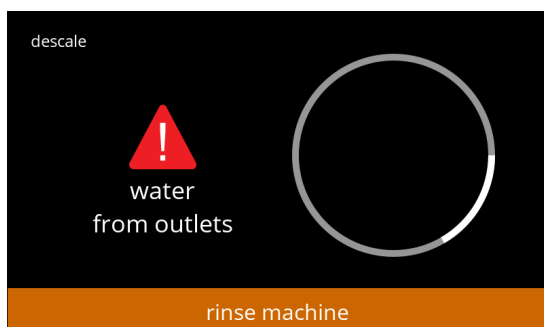

Avkalkning - sköljer:

- invänta nästa skärm

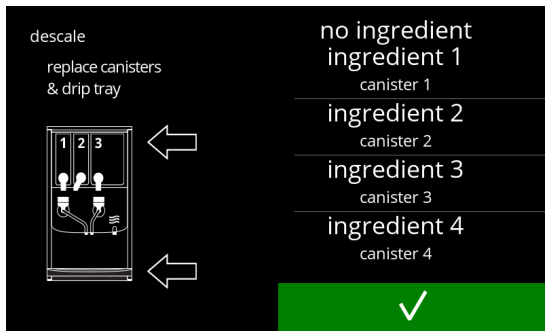

5.1.2w

Avkalkning - avslutar:

- följ instruktionerna på skärmen
- tryck på  för att bekräfta att allt har återställts



Informationsskärm:

- skärm 5.1.2 visas efter några sekunder

5.1.2x



Varningsskärmen avbröt avkalkningsprocessen:

- tryck på återgå för att fortsätta processen där den avbröts och avsluta avkalkningsprocessen

5.1.2y

### 5.1.3 Vattenfilterhantering

Om ett vattenfilter installeras, byts ut eller avlägsnas måste det bekräftas i programvaran så att räknaren uppdateras. Med ett vattenfilter blir det färre kalkavlagringar och färre orenheter i vattnet. Det innebär att Bolero inte behöver avkalkas så ofta, se §7.1 på sid.111.

Dessutom säkerställer det en konsekvent smak- och aromkvalitet på de varma dryckerna.

vattenfilterinställningar	standard	minimalt	maximalt
kapacitet (liter)	AV	100	10000
månader hållbarhet	AV	1	24

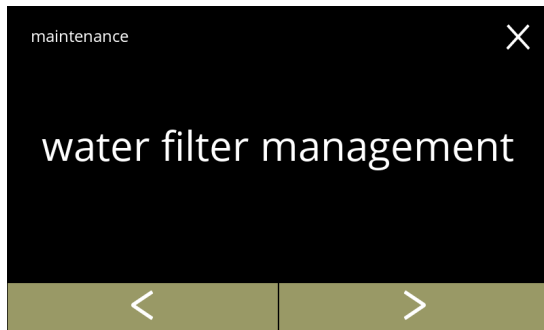

5.1.3

Installera, byt ut eller avlägsna vattenfiltret:

- tryck på "vattenfilterhantering" för ditt val
  - » vattenfilter **redan** installerat gå till skärm 5.1.3c
  - » vattenfilter **ännu inte** installerat, gå till nästa skärm
- tryck på eller för att bläddra igenom underhållsmenyn



5.1.3a

Installerar:

- tryck på "installera vattenfilter" för ditt val
  - *Läs instruktionerna som medföljer filtret.*

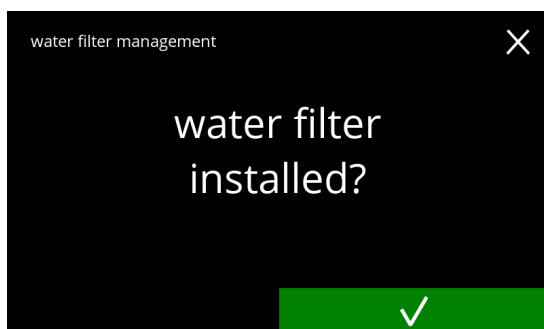

5.1.3b

Bekräftelseskärm:

- installera vattenfiltret (bekräfta dess instruktioner)
- tryck på för att bekräfta och gå till skärm 5.1.3f

Byter ut:

- tryck på "avinstallera vattenfilter" för att välja och gå till nästa skärm
- tryck på  eller  för att bläddra genom undermenyn för vattenfilter
  - » vattenfilterinställningar (5.1.3e)
  - » avinstallera vattenfilter (5.1.3h)

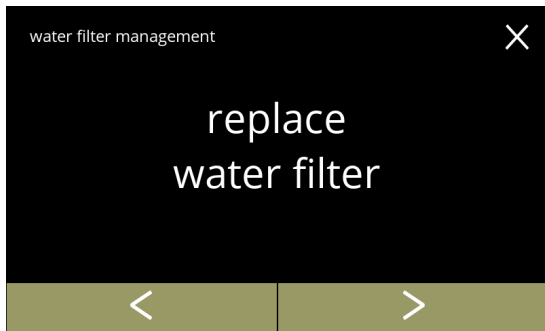

5.1.3c

Byt ut vattenfiltret (enligt dess instruktioner).

- tryck på  för att bekräfta och gå till skärm 5.1.3f

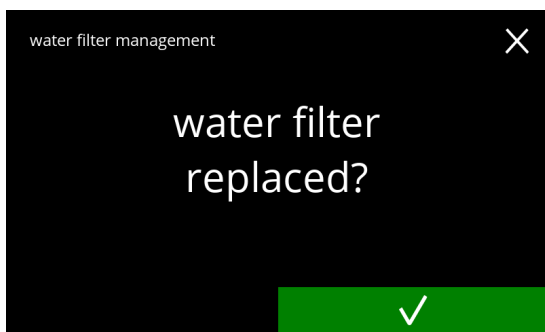

5.1.3d

Ställ in meddelande:

- tryck på "vattenfilterinställningar" för att välja och gå till nästa skärm
- tryck på  eller  för att bläddra genom undermenyn för vattenfilter
  - » avinstallera vattenfilter (5.1.3h)
  - » byt ut vattenfilter (5.1.3c)

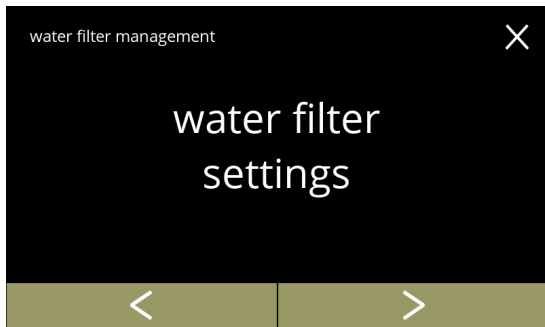

5.1.3e

Ställ in meddelandet "byt ut vattenfilter":

- ▶ När vattenfiltret installeras första gången börjar båda värdena på 0 och måste ändras innan  visas.
- ▶ När ett vattenfilter byts ut ställs föregående värden in och  visas omedelbart.
- tryck på  eller  när meddelandet ska visas
  - ▶ Båda värdena krävs
- tryck på  för att bekräfta



5.1.3f



Informationssskärmar:

- skärm 5.1.3 visas efter några sekunder



5.1.3g

Permanent avlägsnande:

- tryck på "avinstallera vattenfilter" för att välja och gå till nästa skärm
- tryck på  eller  för att bläddra genom undermenyn för vattenfilter
  - » byt ut vattenfilter (5.1.3c)
  - » vattenfilterinställningar (5.1.3e)

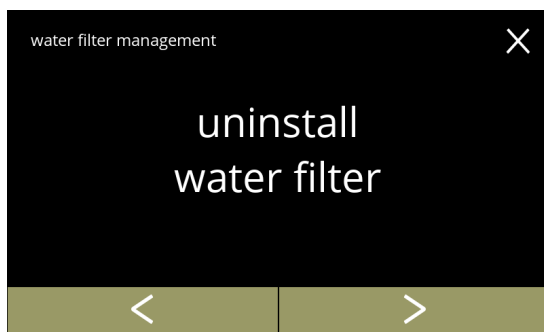

5.1.3h

Avinstallera vattenfiltret:

- avlägsna vattenfiltret
- tryck på  för att bekräfta

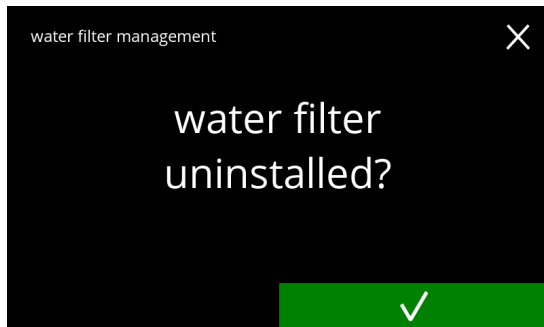

5.1.3i

Informationssskärm:

- skärm 5.1.3 visas efter några sekunder

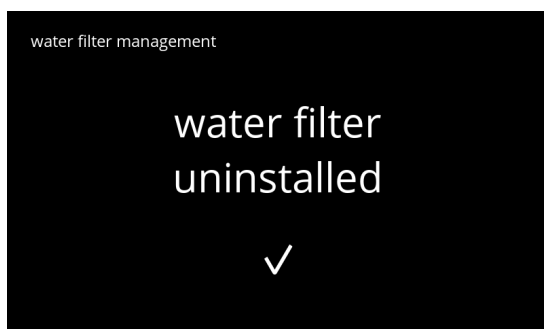

5.1.3j

### 5.1.4 Sköljfunktion med snabbknapp

För att förhindra att systemet ska täppa igen måste man skölja blandningssystem flera gånger om dagen. För detta syfte kan man sätta upp en så kallad snabbknapp på skärmen.

I denna meny är det möjligt att aktivera och inaktivera sköljningsfunktionen med snabbknapp på skärmen med val av dryck.

**Standard: AV**

- För att använda sköljningsfunktionen med snabbknapp, tryck in och håll inne S M L-knappen i fem sekunder på dryckesvalsskärmen så startar sköljningen av blandningssystemet omedelbart.

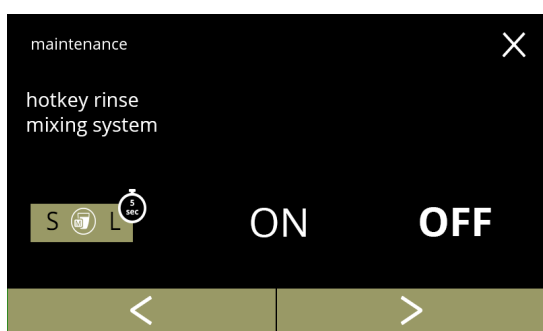

5.1.4

Tillgänglighet av snabbknapp:

- tryck på "PÅ" så blir snabbknappen synlig
- tryck på ◀ eller ▶ för att bläddra igenom underhållsmenyn

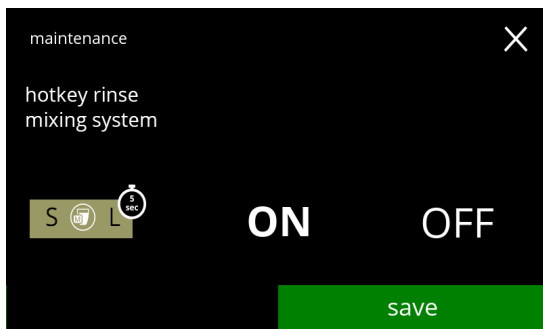

5.1.4a

Inställning av snabbknappen:

- tryck på **spara** för att bekräfta
- *Spara är endast aktivt om någonting har ändrats.*



### 5.1.5 Rengöringshantering

På denna meny kan man sätta upp en tid för koppräkaren att visa en varning innan maskinen sköljs.

Varningen kan alltid avbrytas utan att skölja maskinen.

**Standard: AV**

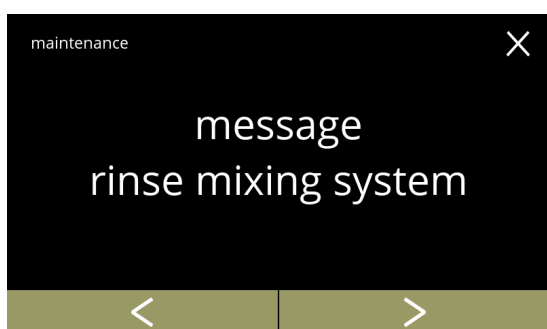

5.1.5

#### Rengöringshantering

- tryck på "meddelande skölj blandningssystem" som ditt val
- tryck på ◀ eller ▶ för att bläddra igenom underhållsmenyn



5.1.5a

#### Ställer in sköljmeddelande:

- tryck på "PÅ" eller "AV" för att ställa in meddelandet
  - » välj AV och **spara**: gå till nästa skärm
  - » välj PÅ och **✓**: gå till nästa skärm 5.1.5c



5.1.5b

#### Informationsskärm:

- skärm 5.1.5 i visas efter några sekunder

Ställ in dag eller tid:

- tryck på **+** eller **-** för att ställa in antalet koppar eller dagar efter vilket varningen ska dyka upp
- tryck på **✓** för att bekräfta och gå till nästa skärm
- tryck på **◀** för att gå tillbaka till skärm 5.1.5a



5.1.5c

Meddelande direkt eller vid en senare tidpunkt:

- tryck på **"JA"** eller **"NEJ"** för att ställa in tid för meddelandet
  - » välj JA och **spara**: gå till den andra skärmen för 5.1.5f
  - » välj NEJ och **✓**: gå till nästa skärm
- tryck på **◀** för att gå till föregående skärm

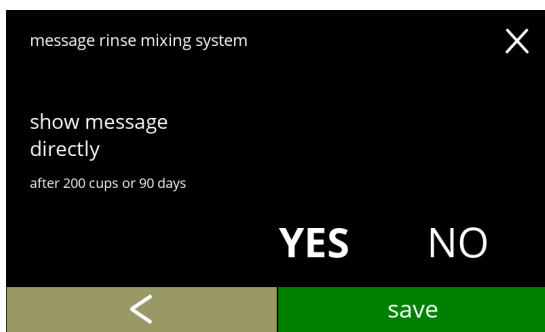

5.1.5d

Ställ in timern:

- tryck på **+** eller **-** för att ställa in timma och minuter
- tryck på **spara** för att bekräfta och gå till första skärmen för 5.1.5f
- tryck på **◀** för att gå till föregående skärm

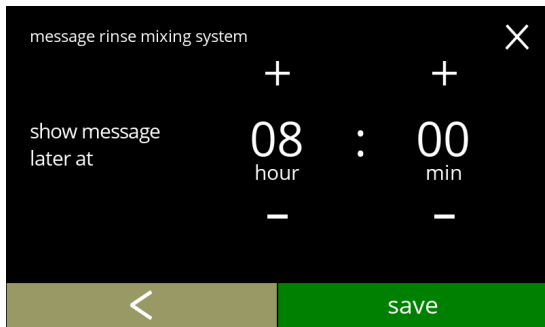

5.1.5e

Informationsskärmar:

- skärm 5.1.5 visas efter några sekunder

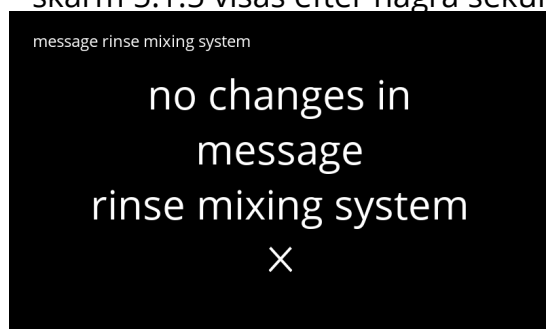
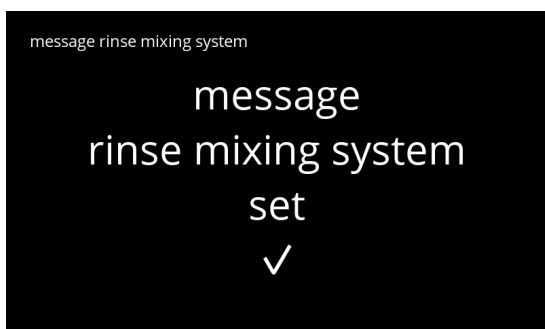

5.1.5f

### 5.1.6 Avkalkningshantering

Det är viktigt att känna till rätt vattenhårdhet (för att kunna ställa in avkalkningssignalen). Om så krävs, fråga det lokala vattenbolaget om hårdheten på vattnet, som levereras eller mät hårdheten som levereras med vattenhårdhetstestaren (i enlighet med motsvarande instruktioner).



**Standard: PÅ (med genomsnittlig vattenhårdhet)**

Se även §7.1 Filterinformation och vattenhårdhet på sid.111.



5.1.6

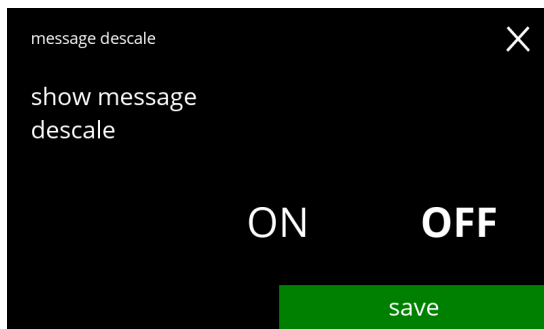

#### Avkalkningshantering

- tryck på "avkalkningshantering" för att bekräfta
- tryck på  eller  för att bläddra igenom underhållsmenyn



5.1.6a

#### Avkalkningsmeddelande:

- tryck på "PÅ" eller "AV" för att ställa in meddelandet
  - » välj AV och : gå till nästa skärm
  - » välj PÅ och : gå till nästa skärm 5.1.6c

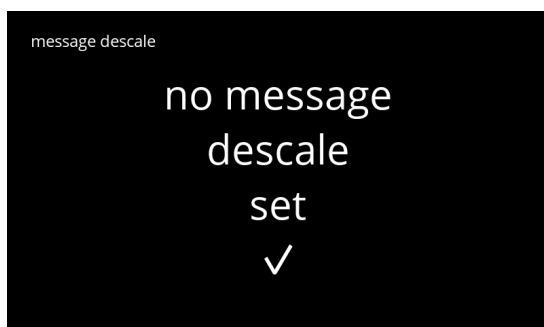

5.1.6b

#### Informationsskärm:

- skärm 5.1.6 visas efter några sekunder

Vattenhårdhet:

- tryck på  eller  för att ställa in vattenhårdheten

- ▶ När ett vattenfilter används kan meddelandet senareläggas, välj 0-4 °DH.
  - » välj ett värde mellan 4/8 och 18/30 °DH; tryck på  för att bekräfta och gå till skärm 5.1.6g
  - » välj 0/4 °DH; tryck på  för att bekräfta och gå till nästa skärm

5.1.6c

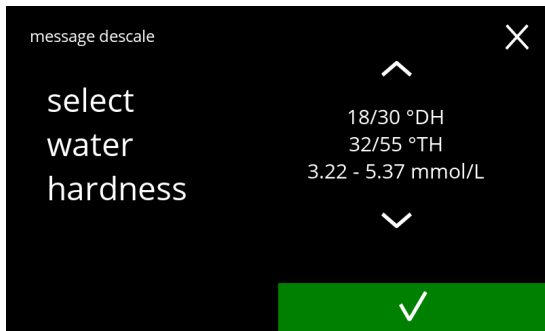

Volymöverskridande:

- tryck på **spara** för att bekräfta och gå till skärm 5.1.6h

- tryck på **åsidosätt** för att justera volymen på meddelandet och gå till nästa skärm

- ▶ När ett vattenfilter används kan volymen justeras.

5.1.6d

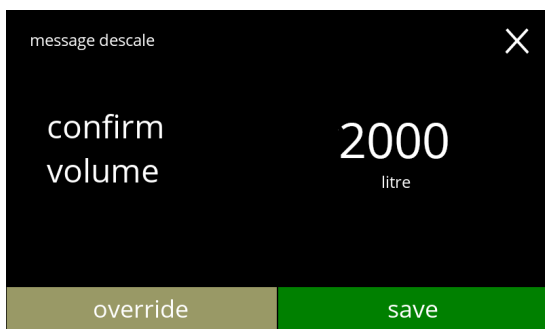

Öka maximal standardvolym:

- tryck på **+** eller **-** för att ställa in volymen
- tryck på **spara** för att bekräfta och gå till nästa skärm

- tryck på **standard** för att gå till föregående skärm

- ▶ Åsidosätt volymen visas i orange och kan ställas in från 2100 till 9999 liter.

- ▶ Om det används felaktigt kan avkalkningsmeddelandet fördröjas för länge vilket gör att det hinner bli kalkavlagringar.

5.1.6e

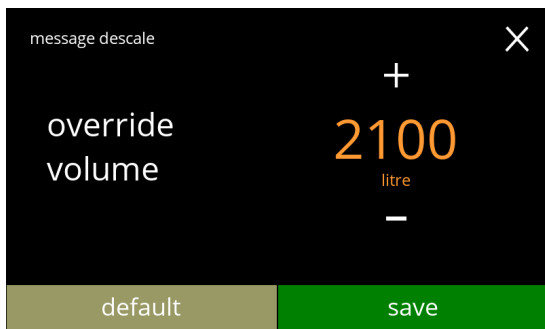

Informationsskärm:

- skärm 5.1.6 visas efter några sekunder

5.1.6f



Standardvolym/vattenhårdhet:

- tryck på **spara** för att bekräfta och gå till nästa skärm



5.1.6g

Informations-skärm:

- skärm 5.1.6 visas efter några sekunder



5.1.6h

### 5.1.7 Behållarkalibrering

I denna meny kan behållarna kalibreras.

Kalibreringen avgör kvantiteten på ingrediensen när en behållarmotor går på en definierad hastighet under en definierad tid.

När det är klart måste den uppmätta vikten fyllas i.

#### Nödvändigheter:

- tom kopp
- precisionsvåg

Behållarkalibreringsprocess:

- tryck på "behållarkalibrering" för att bekräfta
- tryck på ◀ eller ▶ för att bläddra igenom underhållsmenyn

5.1.7

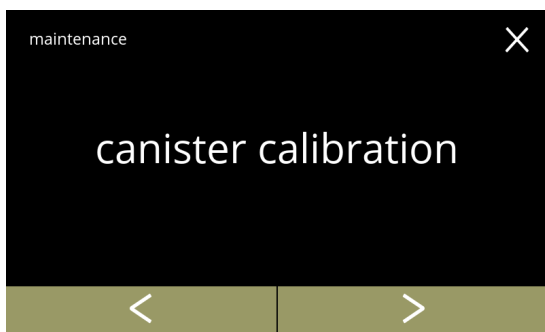

Se till att allt som behövs finns till hands.

- tryck på ▶ för att gå till nästa skärm

5.1.7a

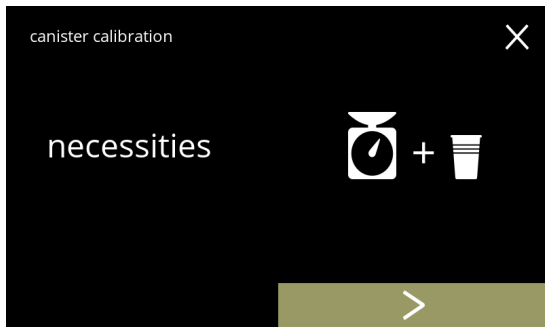

Val av behållare:

► *Antalet behållare kan variera beroende på konfigurering, se §7.3 på sid.111.*

- tryck på ◀ eller ▶ för att välja en behållare (om det finns mer än en)
- tryck på ✓ för att bekräfta och gå till nästa skärm
- tryck på ▶ för att gå till nästa skärm
- tryck på ◀ för att gå till föregående skärm

5.1.7b

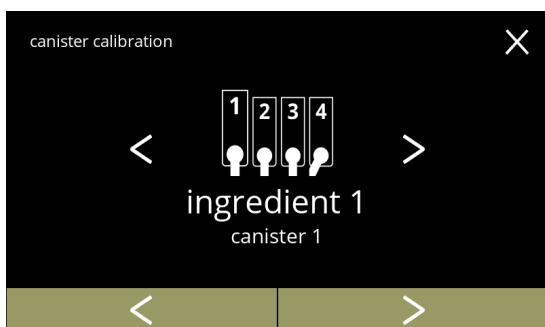

5.1.7c

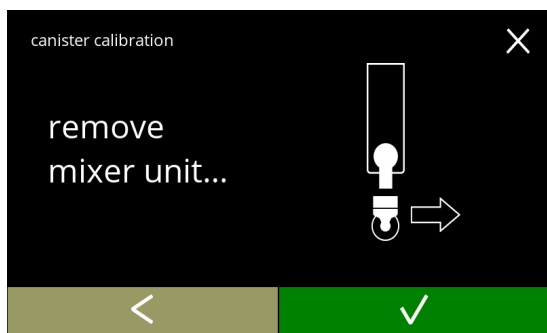

Informationsskärm:

- vrid fixeringsskärmen moturs
- ta bort hela blandningssystemet och kondenseringsreservoaren
- tryck på  för att bekräfta och gå till nästa skärm
- tryck på  för att gå till föregående skärm

5.1.7d



Informationsskärm:

- placera en *tom torr* kopp under behållarutloppet
- tryck på **start** för att börja förkalibreringsdoseringen
- tryck på  för att gå till föregående skärm

5.1.7e



Förkalibreringsdosering:

- invänta nästa skärm
- ▶ *Behållarmotorn går för att fylla på utloppet.*

5.1.7f

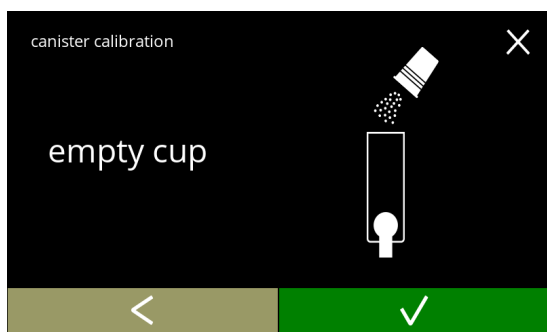

Förkalibreringsdosering:

- håll tillbaka den uppfångade ingrediensen i behållaren
- tryck på  för att bekräfta och gå till nästa skärm
- tryck på  för att gå tillbaka till skärm 5.1.7d

**Faktisk kalibrering:**

- placera en *tom torr kopp* på vågen för att kalibrera
- placera koppen under behållarutloppet
- tryck på **start** för att börja doseringen
- tryck på **◀** för att gå till föregående skärm

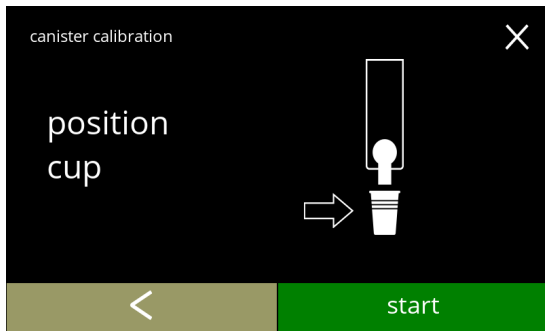

5.1.7g

**Dosering:**

- invänta nästa skärm
  - ▶ *Behållarmotorn startar och stannar flera gånger.*

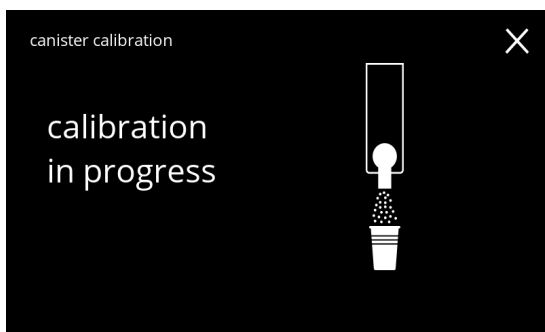

5.1.7h

**Väger ingrediensen:**

- ställ koppen med ingrediensen på vågen
- tryck på **+** eller **-** för att mata in vikt på skärmen
- tryck på **spara** för att bekräfta och gå till nästa skärm
- tryck på **◀** för att gå tillbaka till skärm 5.1.7f

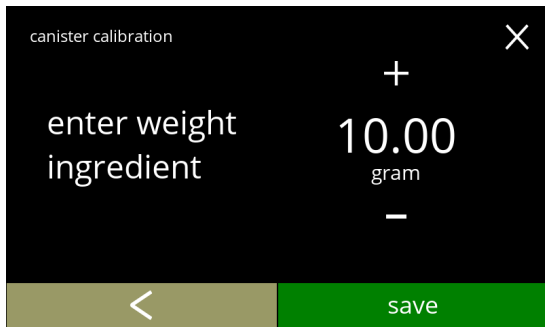

5.1.7i

**Kalibrering klar:**

- sätt tillbaka blandningssystemet på rätt plats
- tryck på **✓** för att bekräfta



5.1.7j



Informationsskärmar:

- skärm 5.1.7 visas efter några sekunder

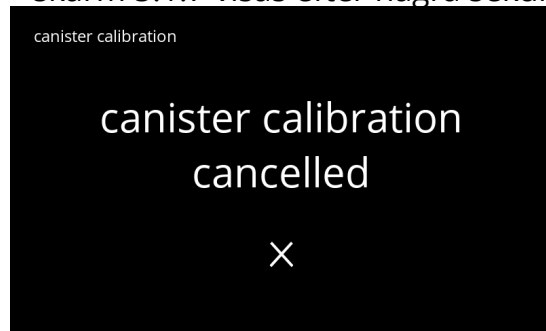
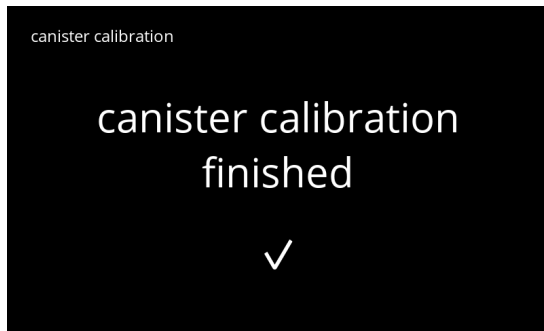

5.1.7k

### 5.1.8 Pumpkalibrering

På denna meny kan pumpen kalibreras.

Med kalibrering avgörs vattenvolymen för ett definierat flöde och tid.

När det är klart måste den uppmätta volymen fyllas i.

#### Nödvändigheter:

- mått (minst 200 ml)

5.1.8

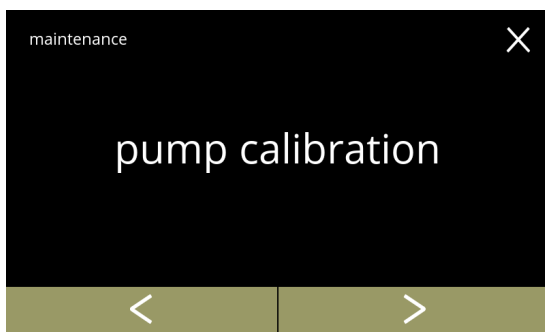

Pumpkalibreringsprocess:

- tryck på "pumpkalibrering" för att bekräfta
- tryck på ◀ eller ▶ för att bläddra igenom underhållsmenyn

Se till att allt som behövs finns till hands.

- tryck på ▶ för att bekräfta och gå till nästa skärm

5.1.8a

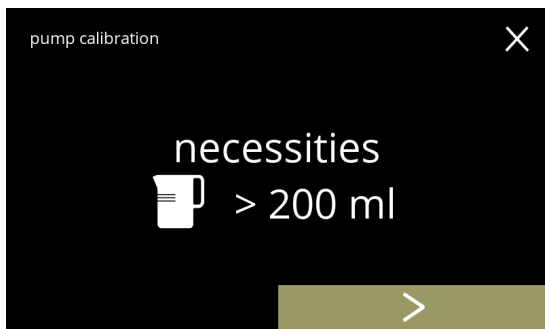

Informationsskärm:

- sätt en *tom* måttkopp under vattenutloppet
- tryck på **start** för att börja doseringen
  - ▶ Observera att maskinen ger ut hett vatten.
- tryck på ◀ för att gå till föregående skärm

5.1.8b

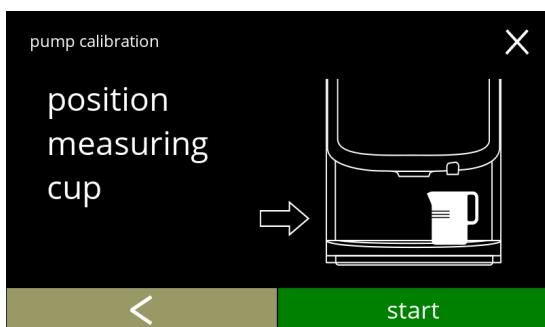

5.1.8c

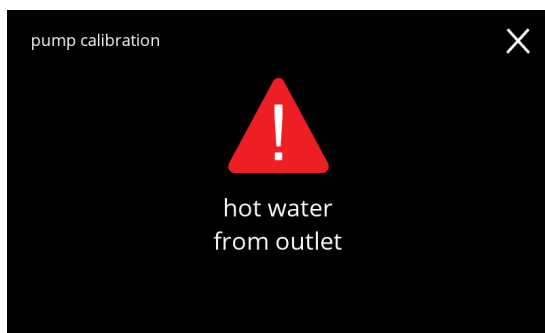

Varnings-skärm:

- ▶ *Varnings-skärmen visas i några sekunder.*
- invänta nästa skärm

5.1.8d

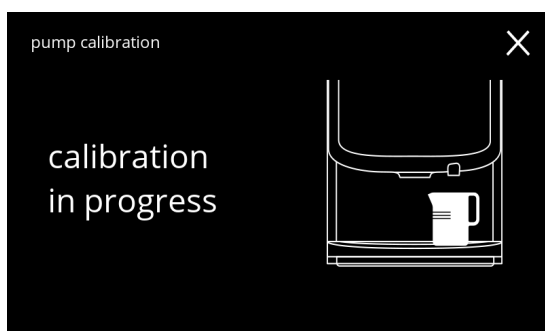

Varmvattensdosering pågår:

- invänta nästa skärm
- ▶ *Hett vatten från vattenutloppet*

5.1.8e

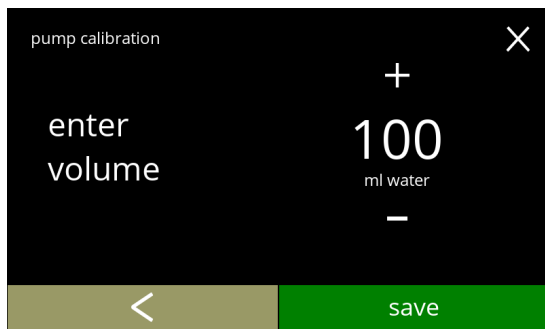

Avgör volym:

- läs av mängden vatten som doserats
- tryck på **+** eller **-** för att mata in volymen på skärmen
- tryck på **spara** för att bekräfta och gå till nästa skärm
- tryck på **<** för att gå tillbaka till skärm 5.1.8b

5.1.8f

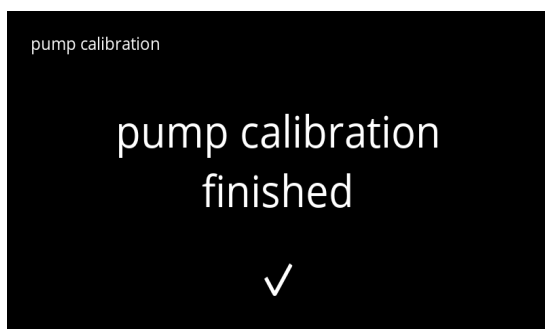

Informations-skärmar:

- skärm 5.1.8 visas efter några sekunder

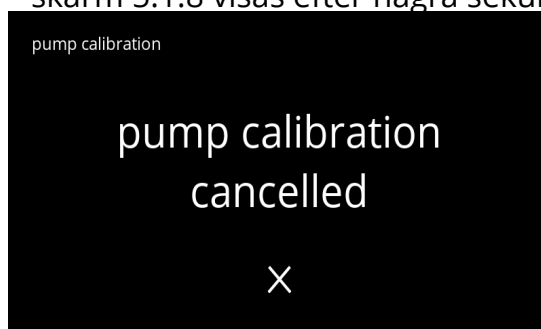

## 5.1.9 Inmatningstest

För en korrekt felanalys måste det ställas en diagnos först. Ett inmatningstest kan utföras på följande komponenter:

- pekskärm
- flottör
- NTC1 (lågt läge) och NTC2 (högt läge)
- dörrbrytare/säkerhetsnyckel
- lågtryckspump

► *Trots att tillräckliga säkerhetsåtgärder vidtas kan arbete med systemen medföra risker. Vår utgångspunkt är att människor som aktiverar denna meny är tillräckligt kompetenta och därför kan korrekt bedöma dessa risker med hänsyn till säkerhet.*

5.1.9

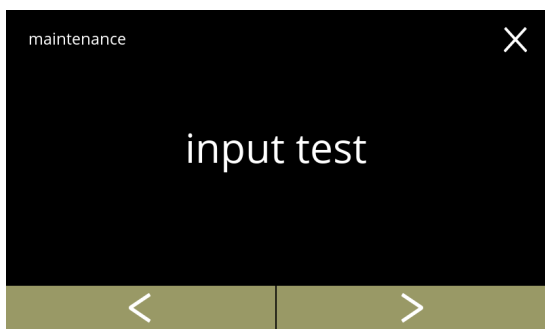

Inmatningstest

- tryck på "inmatningstest" för att bekräfta
- tryck på ◀ eller ▶ för att bläddra igenom underhållsmenyn

Välj ett inmatningstest:

- tryck på test för att gå till nästa skärm
- tryck på ▲ eller ▼ för att välja en annan komponent

5.1.9a

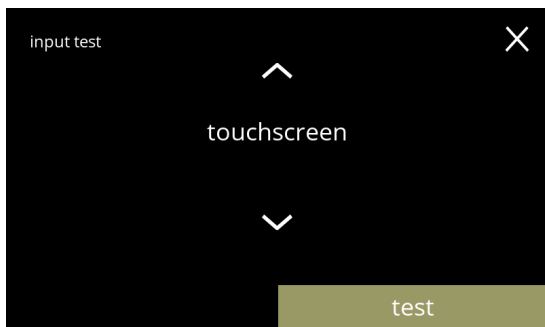

Pekskärm:

- peka på områdena, de blir gröna om knappen fungerar (peka på det igen så blir det svart igen)
- *Om inte alla block har testats inom 20 sekunder återgår maskinen till föregående skärm. Nästa gång är de block som testats tidigare fortfarande gröna. Denna skärm startar inte en helsvart skärm förrän alla block är gröna (OK testad).*

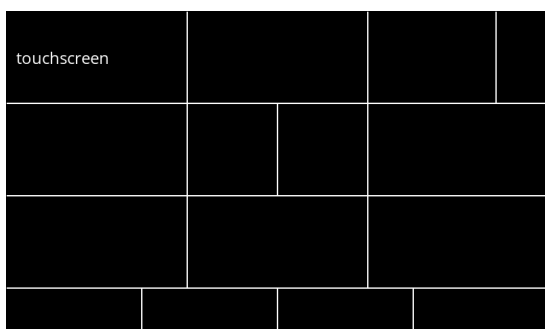

5.1.9b

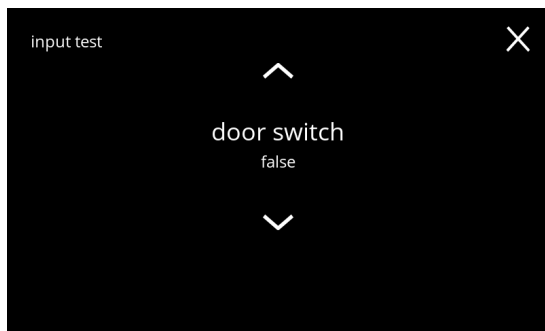

5.1.9c





Dörrbrytare/säkerhetsnyckel:

- avlägsna servicenyckeln och återmontera den vilket leder till falskt/sant
- tryck på  eller  för att välja en annan komponent

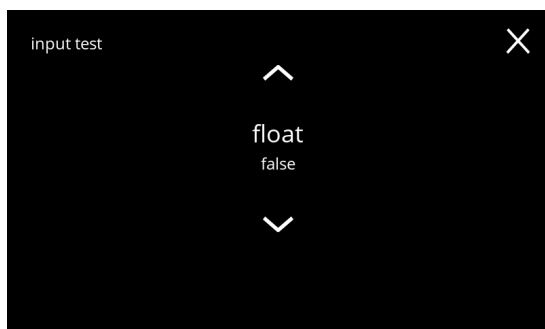
5.1.9d





Flottör:

- visar aktuell status på skärmen (sant=våt eller falskt=torr)
- tryck på  eller  för att välja en annan komponent

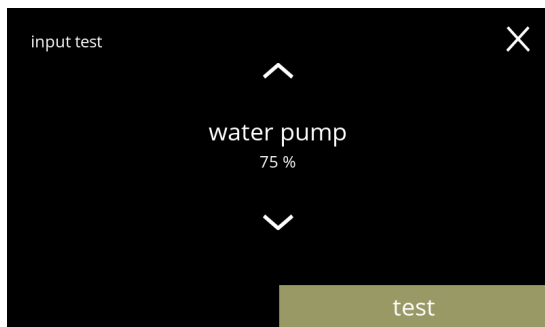
5.1.9e



Lågtryckspump:

- visar aktuell status på sensorn på skärmen (sant eller falskt)
- tryck på  för att gå till nästa skärm
- tryck på  eller  för att välja en annan komponent

5.1.9f

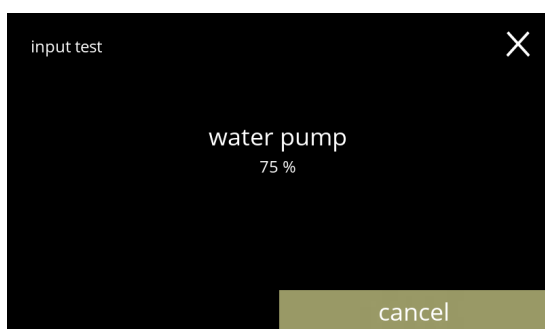

Testa lågtryckspumpen:

- lågtryckspumpen sätts på i 10 sekunder och stannar sedan.
  - ▶ *Motorn går långsamt så det kommer inte att komma ut något vatten från utloppet.*
- tryck på  för att gå tillbaka till föregående skärm

## NTC-sensorer:

- visar aktuell temperatur på skärmen
- tryck på **test** för att gå till nästa skärm
- tryck på **↶** eller **↷** för att välja en annan komponent

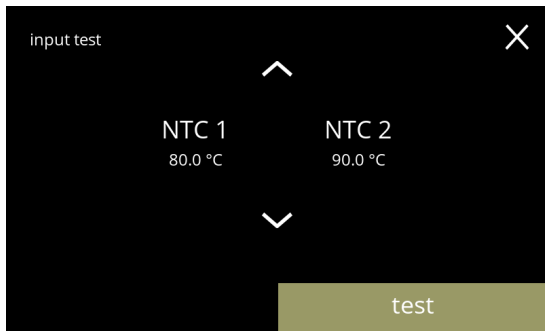

5.1.9g

## Testa NTC-sensorerna:

- ▶ *Värmeelementet är på i 10 sekunder, så temperaturen på skärmen bör gå upp.*
- tryck på **avbryt** för att gå tillbaka till föregående skärm

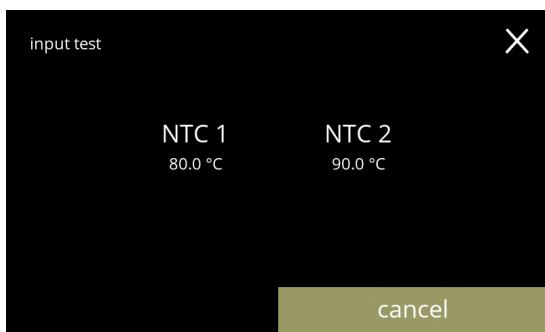

5.1.9h

5.1.9i

### 5.1.10 Utmatningstest

För en korrekt felanalys bör en diagnos göras först.

Utmatningstest ger en överblick över alla delar som kan leverera signaler (elektriska komponenter).

Komponenter som kan testas:

- signal
- behållarmotor
- mixermotor
- lågtryckspump
- värmeelement
- magnetisk inloppsventil
- fläktmotor
- vattenväljarmotor

► *Trots att tillräckliga säkerhetsåtgärder vidtas kan arbete med systemen medföra risker. Vår utgångspunkt är att människor som aktiverar denna meny är tillräckligt kompetenta och därför kan korrekt bedöma dessa risker med hänsyn till säkerhet.*

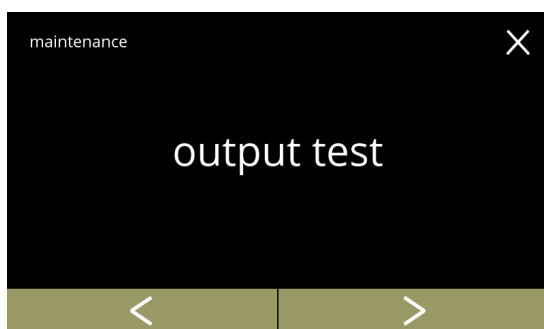

#### Utmatningstest

- tryck på "utmatningstest" för att bekräfta
- *Det finns två alternativ för testning:*
  - » puls: åtgärden utförs så länge som knappen är intryckt.
  - » cykel: åtgärden utförs i 10 sekunder eller tryck på **avbryt** för att avbryta.
- tryck på **<** eller **>** för att bläddra igenom underhållsmenyn

5.1.10

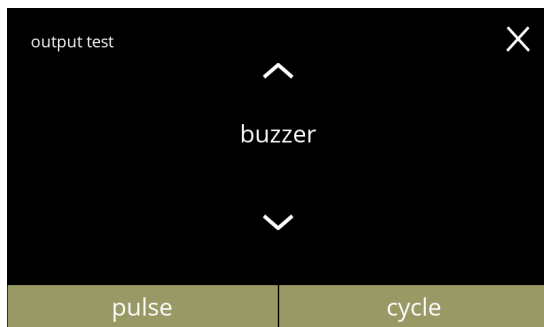

#### Summertest:

- tryck på **puls**, resultat: kort "pip"
- tryck på **cykel**, resultat: flera korta "pip"
- tryck på **<** eller **>** för att välja en annan komponent

5.1.10a

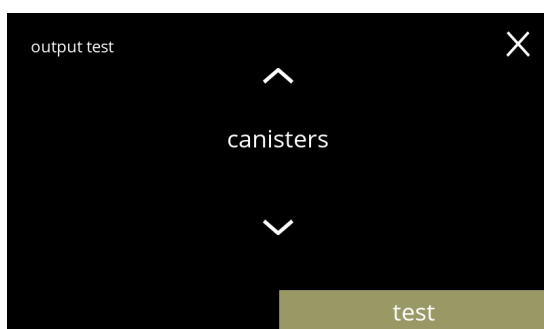

#### Test av behållarmotorn:

- tryck på **test** för att välja behållare i nästa skärm
- *Antalet behållare kan variera beroende på konfiguration, se §7.3 på sid.111.*
- tryck på **<** eller **>** för att välja en annan komponent

5.1.10b

5.1.10c

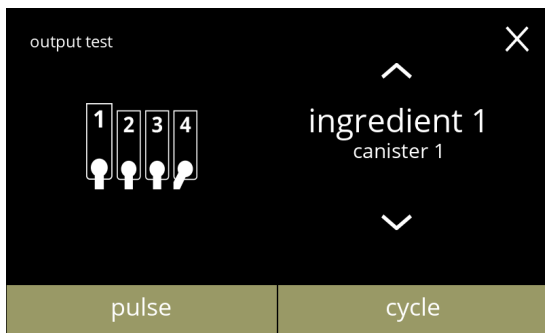

Test av behållarmotorn:

- avlägsna behållaren/behållarna
- tryck på **puls**,  
resultat: behållarmotor går temporärt på 20 % hastighet
- tryck på **cykel**,  
resultat: behållarmotor går på 20 % hastighet i 10 sekunder
- tryck på  eller  för att välja en annan behållare

5.1.10d

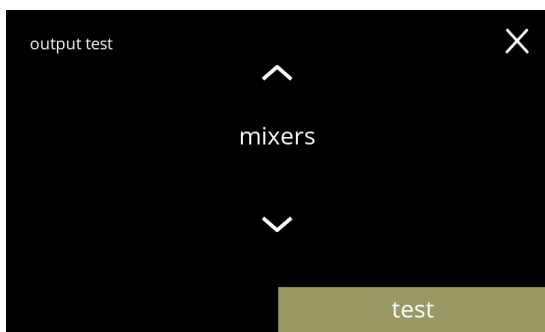

Blandarmotortest:

- tryck på **test** för att välja en behållare på nästa skärm
- ▶ *Antalet blandarmotorer kan variera beroende på konfiguration, se §7.3 på sid.111.*
- tryck på  eller  för att välja en annan komponent

5.1.10e

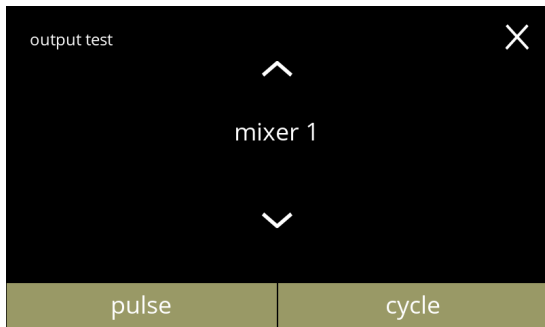

Blandarmotortest:

- tryck på **puls**,  
resultat: blandarmotorn körs en kort stund på full hastighet
- tryck på **cykel**,  
resultat: blandarmotorn körs på full hastighet i 10 sekunder
- tryck på  eller  för att välja en annan blandare

5.1.10f

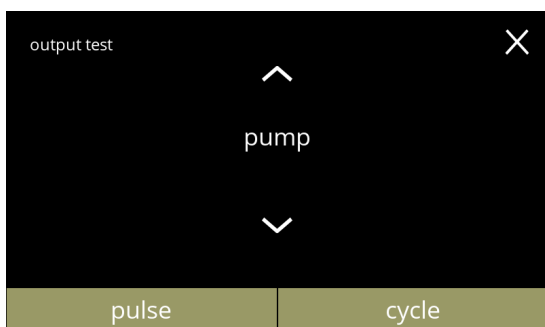

Lågtryckspumpstest:

- tryck på **puls**,  
resultat: pumppmotor körs en kort stund
- tryck på **cykel**,  
resultat: pumppmotor körs i 10 sekunder
- ▶ *Vattnet kommer inte att nå blandarkoppen.*
- tryck på  eller  för att välja en annan komponent



### Värmeelementtestet

- tryck på **puls**,  
resultat: värmeelementet går igång ett ögonblick
- tryck på **cykel**,  
resultat: värmeelementet går igång i 10 sekunder
- tryck på **▲** eller **▼** för att välja en annan komponent

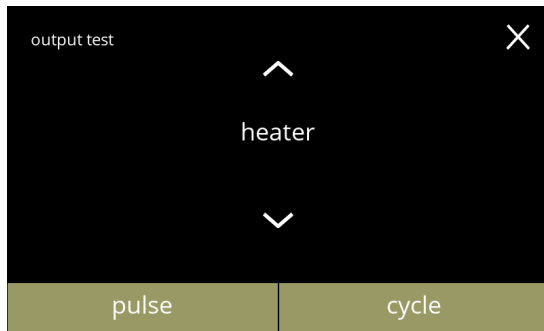

5.1.10g

### Test av den magnetiska inloppsventilen: tryck på **puls**,

resultat: ventilen öppnas ett ögonblick

- *Gör inte pulstestet flera gånger i rad eftersom det kan leda till översvämning i flottörtanken, av denna anledning är cykelknappen inte tillgänglig.*

- tryck på **▲** eller **▼** för att välja en annan komponent

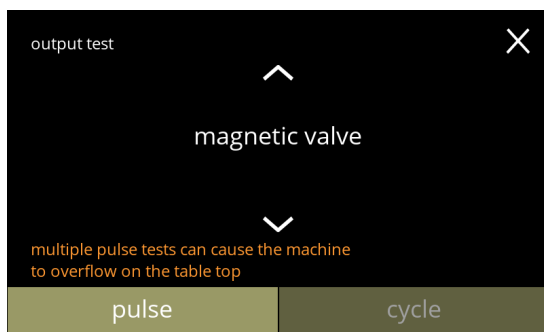

5.1.10h

### Fläktmotortest:

- tryck på **puls**,  
resultat: fläktmotorn körs en kort stund på full hastighet
- tryck på **cykel**,  
resultat: fläktmotorn körs på full hastighet i 10 sekunder
- tryck på **▲** eller **▼** för att välja en annan komponent

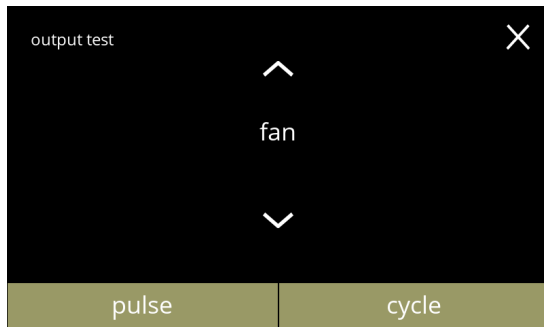

5.1.10i

### Vattenväljartest:

- tryck på **test** för att välja ett läge för vattenväljaren på nästa skärm
- *Antalet lägen beror bland annat på antalet blandarsystem, se §7.3 på sid.111.*
- tryck på **▲** eller **▼** för att välja en annan komponent

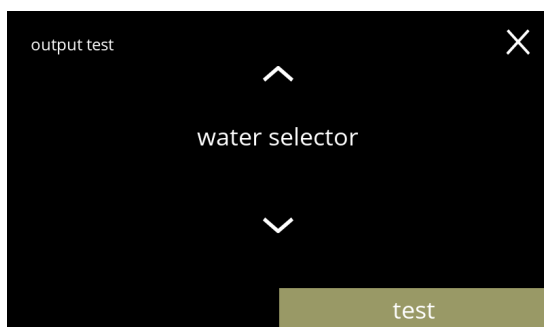

5.1.10j

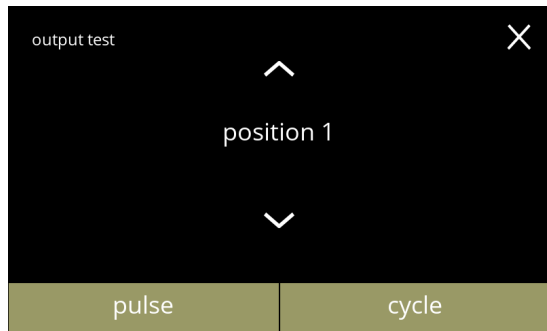

5.1.10k

Test av vattenväljarlägen:

- tryck på **puls**,  
resultat: vattnet rinner en kort stund genom vattenväljaren
- tryck på **cykel**,  
resultat: vattenväljarmotorn går på full hastighet i 10 sekunder
- tryck på **▲** eller **▼** för att välja ett annat läge

### 5.1.11 Rengöringsinstruktioner

För att Bolero ska fungera ordentligt måste den rengöras regelbundet.

#### dagligen

- spillbricka
- blandningssystem
- utsidan

#### varje vecka

- behållare
- ventilationssystem
- insidan

- ▶ Rengöringsinstruktionerna är också tillgängliga som animering genom att scanna QR-koden i denna meny.
- ▶ Se även kapitel 4. Rengöring på s.9 för en detaljerad beskrivning.

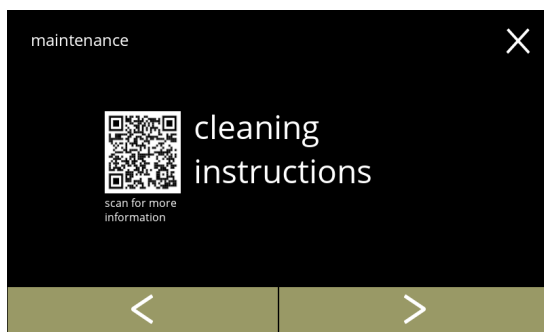

#### Rengöringsinstruktioner

- tryck på "rengöringsinstruktioner" för att bekräfta
- tryck på ◀ eller ▶ för att bläddra genom underhållsmenyn

5.1.11

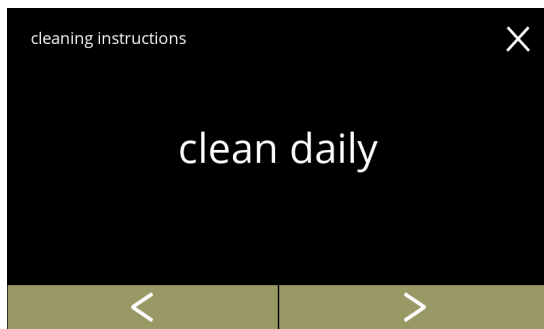

#### Dagliga rengöringsinstruktioner:

- tryck på "rengör dagligen" för att gå till nästa skärm
- ▶ För detaljerade instruktioner, se §4.1 på sid.9.
- tryck på ◀ eller ▶ för att gå till veckorengöring (5.1.11e)

5.1.11a

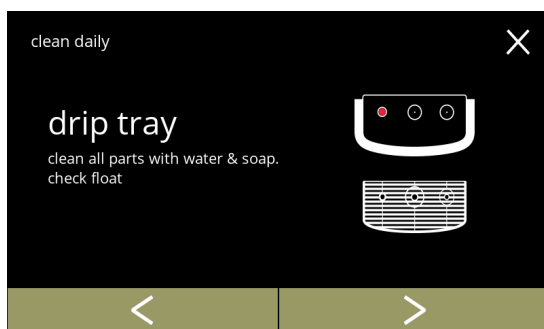

#### Rengöring av spillbrickan:

- följ instruktionerna på skärmen
- tryck på ◀ eller ▶ för att välja en annan daglig rengöringsinstruktion

5.1.11b

5.1.11c

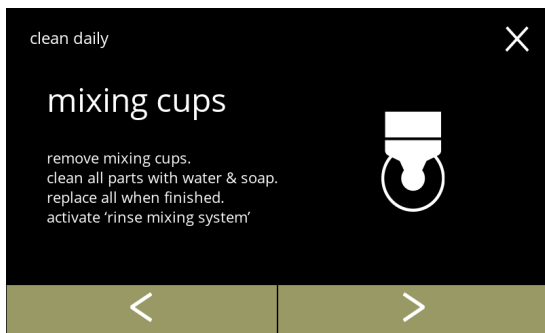

Rengör blandarkopparna:

- följ instruktionerna på skärmen
- tryck på ◀ eller ▶ för att välja en annan daglig rengöringsinstruktion

5.1.11d

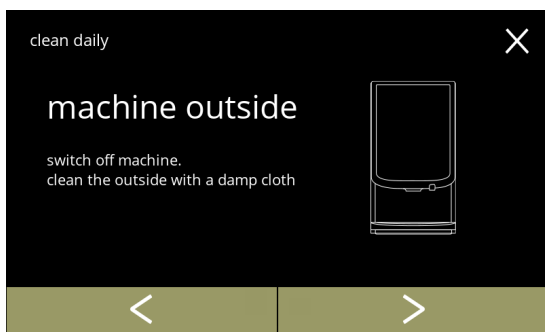

Rengöring av utsidan:

- följ instruktionerna på skärmen
- tryck på ◀ eller ▶ för att välja en annan instruktion för veckorengöring

5.1.11e

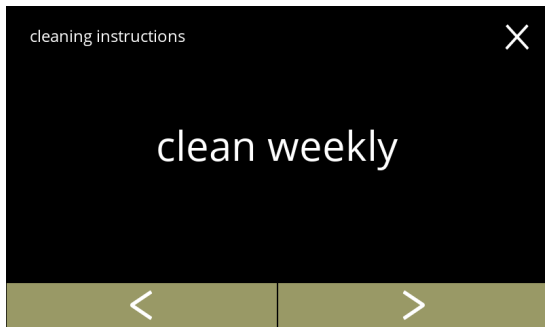

Rengöringsinstruktioner för rengöring varje vecka:

- tryck på "rengör varje vecka" för att gå till nästa skärm
  - ▶ För detaljerade instruktioner, se §4.2 på sid.11.
- tryck på ◀ eller ▶ för att gå till daglig rengöring (5.1.11a)

5.1.11f

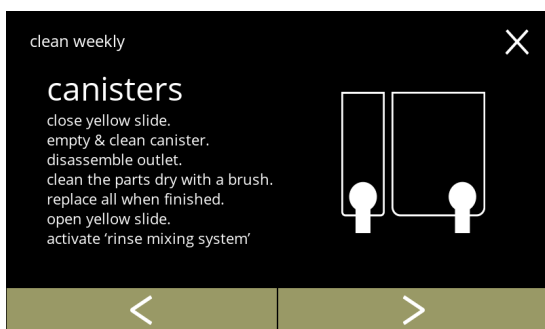

Rengöring av behållarna:

- följ instruktionerna på skärmen
- tryck på ◀ eller ▶ för att välja en annan instruktion för veckorengöring

**Rengöring av fläkten:**

- följ instruktionerna på skärmen
- tryck på ◀ eller ▶ för att välja en annan instruktion för veckorengöring

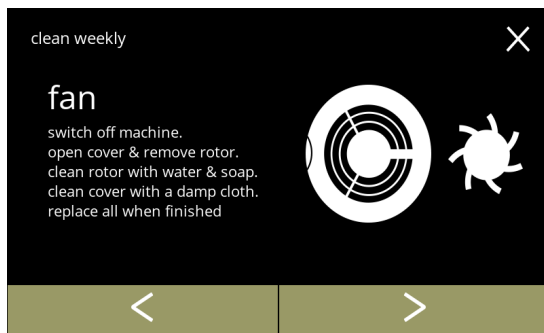
**5.1.11g****Rengöring av insidan:**

- följ instruktionerna på skärmen
- tryck på ◀ eller ▶ för att välja en annan instruktion för veckorengöring

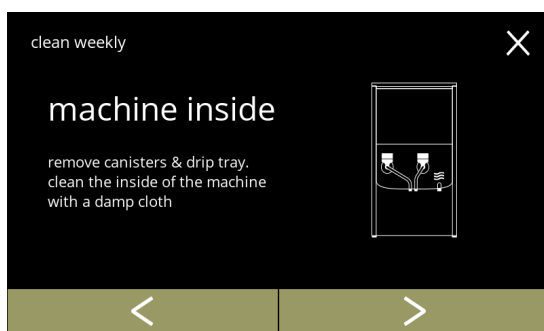
**5.1.11h**

### 5.1.12 Räkna

Räkna berättar för dig hur många drycker du har förberett.

En total räkning av alla utskänkta drycker visas också.

Om en dryck har tagits bort räknas fortfarande numret för den drycken med i den totala maskinräkningen.

Räknaavläsningar:

- tryck på "räkna" för att välja
- tryck på ◀ eller ▶ för att bläddra igenom underhållsmenyn

► Räknaens undermeny består av följande:

- » dag/total räkna 5.1.12a
- » återställ dagräkna 5.1.12c
- » återställ alla räkna 5.1.12g
- » exportera räkna 5.1.12k
- » maskinräkna 5.1.12o

Dagrakna:

- tryck på "dag/total räkna" för att välja
- tryck på ◀ eller ▶ för att bläddra genom räknaens undermeny

Informationsskärm till dagräkna per dryck och totalt av alla drycker:

- tryck på ▲ eller ▼ om du vill bläddra igenom de tillgängliga dryckerna
- tryck på ✕ för att gå till föregående skärm

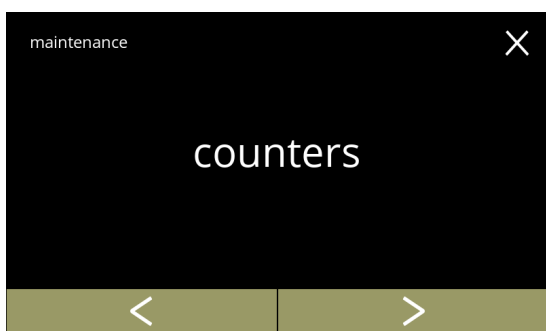

5.1.12

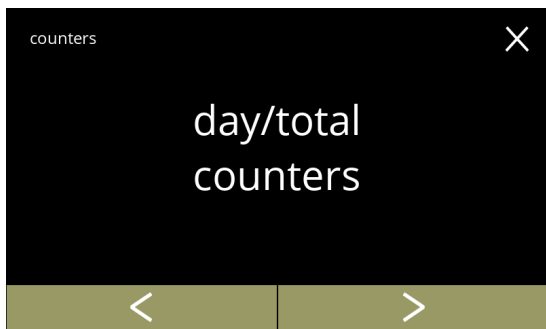

5.1.12a

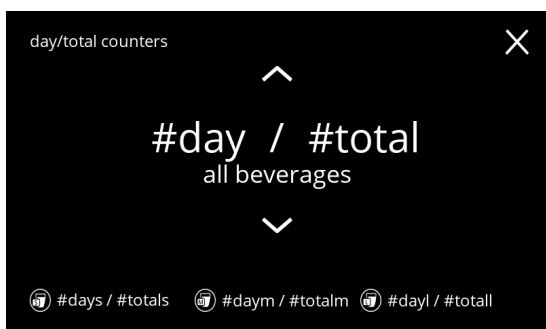

5.1.12b

Återställ alla dagräknare:

- tryck på "återställ alla dagräknare" för att välja
- tryck på  eller  för att bläddra genom räknarens undermeny

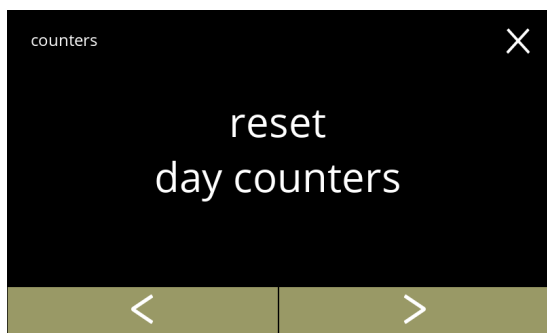

5.1.12c

Starta återställ:

- tryck på **återställ dagräknare** för att bekräfta återställningen av alla dagräknare

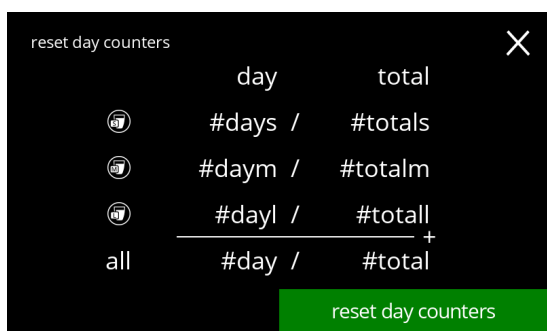

5.1.12d

Bekräftelseskärm:

- tryck på  för att bekräfta och fortsätta med återställningen av alla dagräknare
- tryck på  för att avbryta och gå till föregående skärm

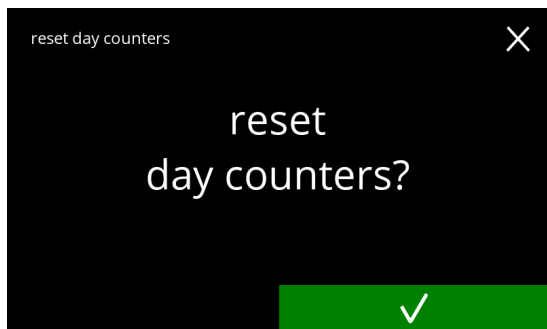

5.1.12e

Informationsskärm:

- skärm 5.1.12c visas efter några sekunder

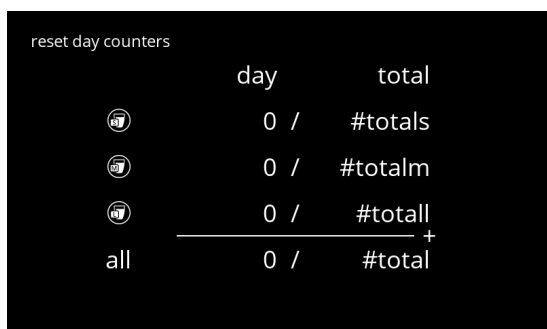

5.1.12f

5.1.12g

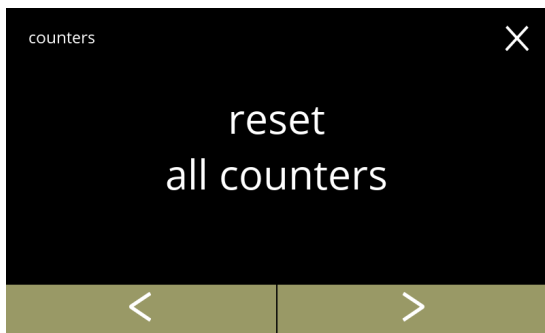

Total räknare:

- tryck på "totala räknare" för att välja
- tryck på  eller  för att bläddra genom räknarens undermeny

5.1.12h

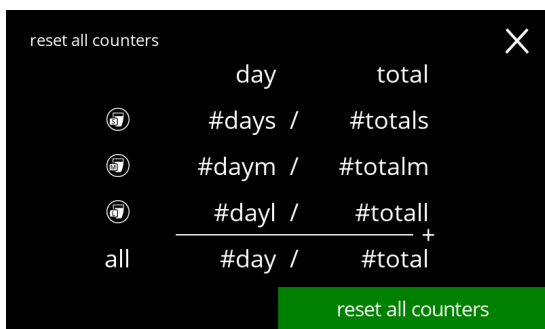

Starta återställ:

- tryck på återställ alla räknare för att bekräfta återställningen av alla räknare

5.1.12i

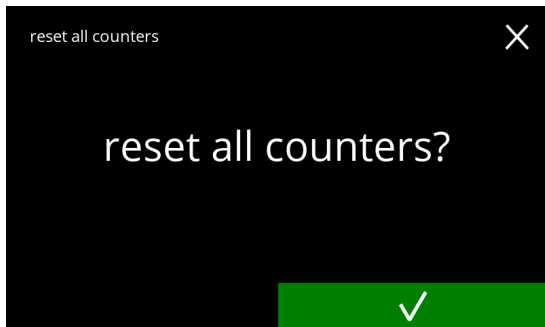

Bekräftelseskärm:

- tryck på  för att bekräfta fortsätta med återställningen av alla dagräknare
- tryck på  för att avbryta och gå till föregående skärm

5.1.12j

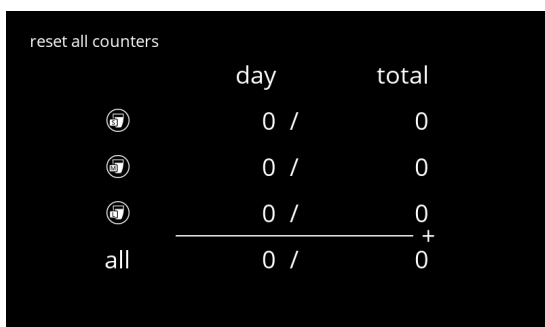

Informationsskärm

- skärm 5.1.12g visas efter några sekunder



Exportera räknare:

- placera ett USB-minne

► *Om det inte finns något USB-minne i maskinen blir detta alternativ grått.*

- tryck på "exportera räknare" för att bekräfta
- tryck på ◀ eller ▶ för att bläddra genom räknarens undermeny

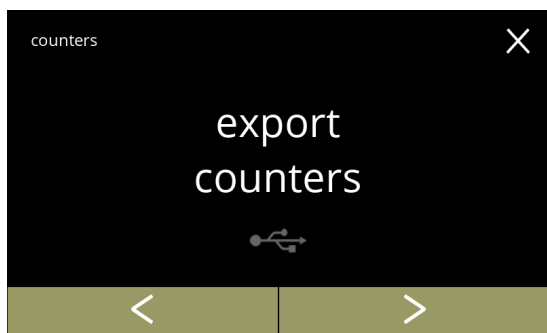

5.1.12k

Starta exportera räknare:

- tryck på **start** för att starta exporten

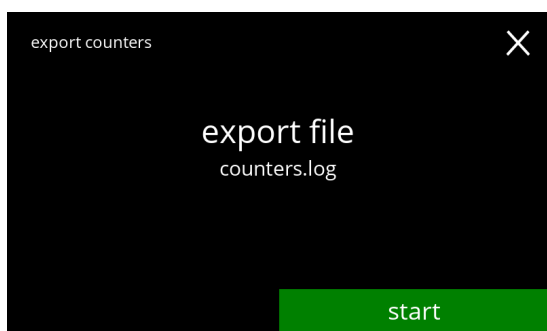

5.1.12l

Progressskärm

- vänta till processen är avslutad
- tryck på **avbryt** för att avbryta



5.1.12m

Informationsskärmar:

- skärm 5.1.12k visas efter några sekunder

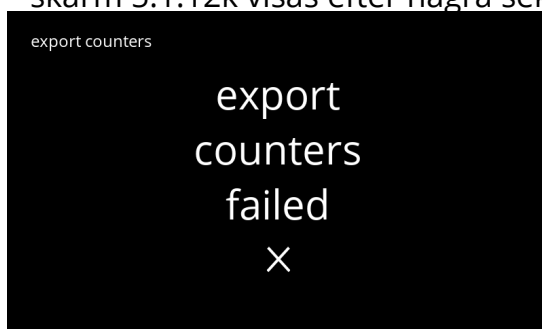

5.1.12n

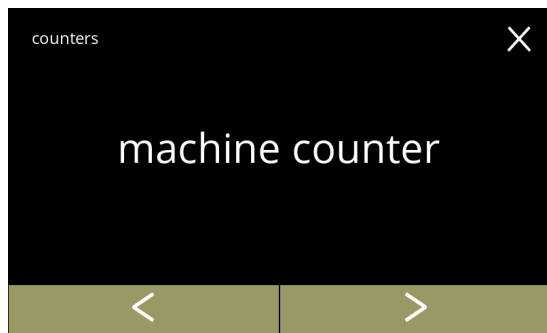

5.1.12o

Total maskinräknare:

- tryck på "maskinräknare" för att välja
- tryck på ◀ eller ▶ för att bläddra genom räknarens undermeny

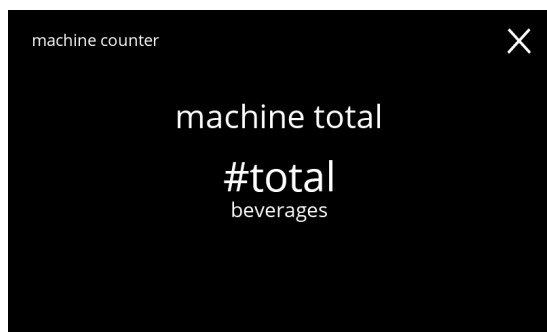

5.1.12p

Informationsskärm:

- skärm 5.1.12o visas efter några sekunder

## 5.2 Dryckesmenyn

Dryckesmenyn innehåller alla funktioner som krävs för att justera dina drycker efter dina önskningar.

Välj något av följande alternativ:

- tryck på **◀** eller **▶** för att välja nästa alternativ i "programmeringsmenyn"
- tryck på "textområde" för att välja nästa nivå i den meny
- tryck på **⌂** för att gå tillbaka till kapitel 5. Programmeringsmeny på s.14

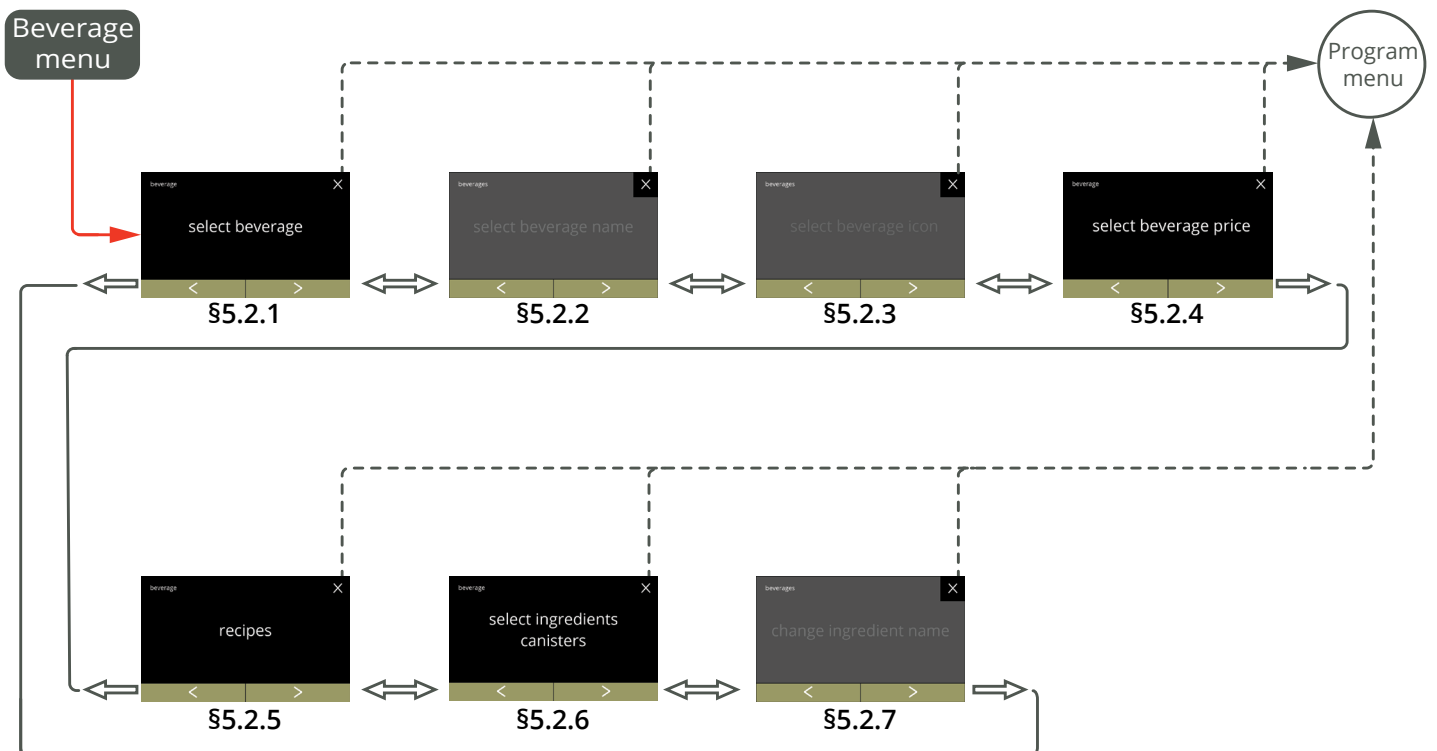

## 5.2.1 Lägg till dryck till skärm

I denna meny kan de tillgängliga dryckerna (recepten) väljas och kopplas till ett dryckläge.

► De namn på drycker som används under är endast avsedda som exempel.

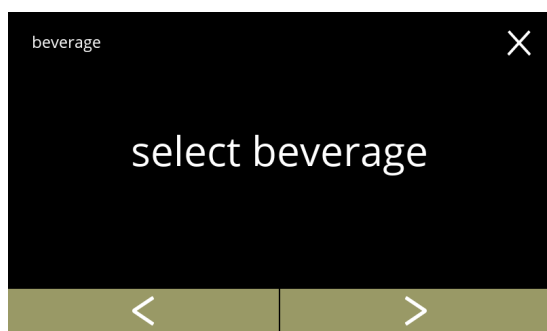

Placera en dryck på skärmen med val av drycker:

- tryck på "välj dryck" för att bekräfta
- tryck på ◀ eller ▶ för att bläddra igenom drycksmenyn

5.2.1



Tillgängliga drycker för skärmen med val av drycker:

- tryck på en dryck för att byta ut
- tryck på avsluta för att acceptera den aktuella konfigurationen och gå till föregående skärm

► Om knapparna ◀ ▶ är synliga kommer flera skärmar med drycker att vara tillgängliga.

5.2.1a

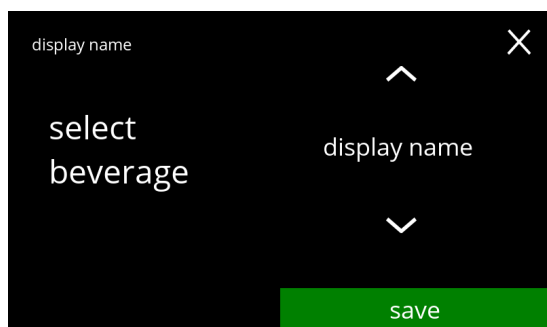

Byt ut eller radera en dryck på skärmen

► Radering är aktiv så länge namnen på dryckerna är samma.

- tryck på radera för att avlägsna drycken (tre prickar ersätter nu drycken) eller
- tryck på ▲ eller ▼ för att välja en annan dryck
- tryck på spara för att byta ut drycken

5.2.1b

Informationsskärmar:

- skärm 5.2.1 visas efter några sekunder

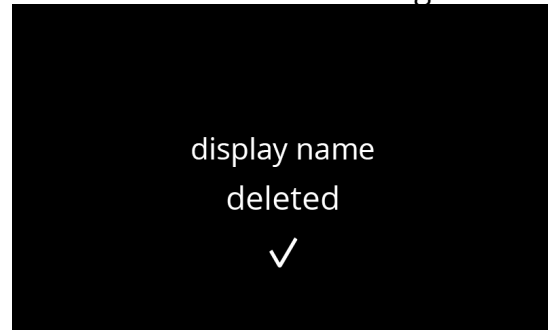
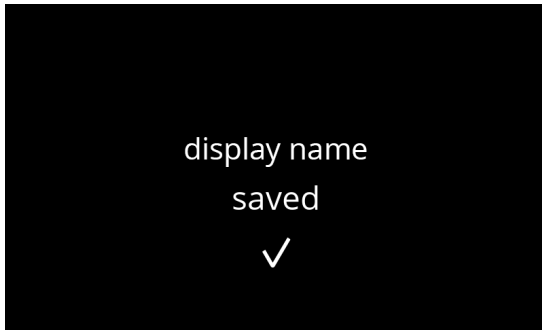

5.2.1c

## 5.2.2 Ändra namn på drycken

På denna meny kan namnet på drycken ändras till ett eget definierat namn.

► *Denna menypost är inte tillgänglig ännu*

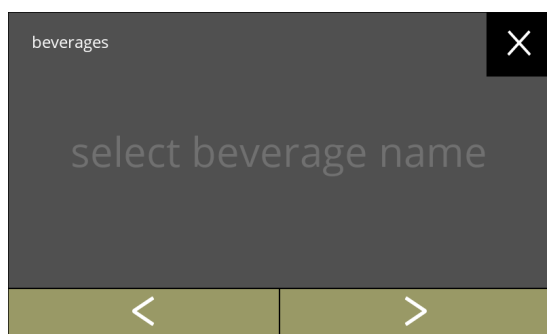

Ändra namn på drycken:

- tryck på "ändra namn på drycken" för att bekräfta
- tryck på ◀ eller ▶ för att bläddra igenom dryckmenyn

5.2.2

### 5.2.3 Ändra dryckesikonen

I denna meny kan dryckesikonen ändras till en specialdryckesikon associerad med den valda drycken.

► *De vanliga dryckesikonerna är alltid tillgängliga.*

► *Denna menypost är inte tillgänglig ännu*

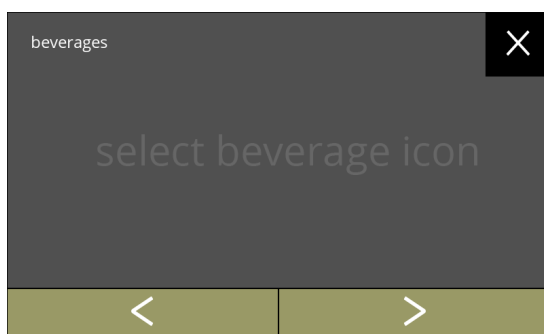

Ändra dryckesikon:

- tryck på "ändra dryckesikon" för att bekräfta
- tryck på ◀ eller ▶ för att bläddra igenom "Dryckmenyn"

5.2.3

## 5.2.4 Ändra pris på drycken

I denna meny kan priset per dryck sättas eller ändras.

Priser kan vara ett token eller en valuta.

Priset kan sättas per kopptyp (kopp, mugg, kanna).

► *Denna menypost kan sättas men är inte effektiv eftersom programvaran för prissättning inte är tillgänglig ännu §5.3.12 Anslutna enheter på sid.89.*

5.2.4

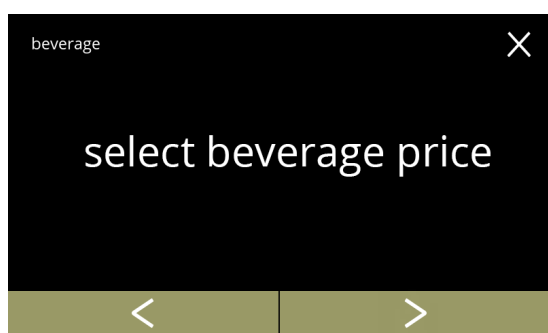

Ändra pris på drycken:

- tryck på "ändra pris på drycken" för att bekräfta
- tryck på ◀ eller ▶ för att bläddra igenom "Dryckmenyn"

Välj en dryck:

- tryck på en dryck om du vill ändra
- tryck på ◀ eller ▶ för att gå till nästa skärm med drycker (i förekommande fall)
- tryck på avsluta för att acceptera de aktuella priserna på dryckerna och gå till föregående skärm

5.2.4a



Välj ett volympris på dryck:

- tryck på + eller - för att byta pris på dryckesvolymen
- tryck på spara för att gå till föregående skärm

5.2.4b

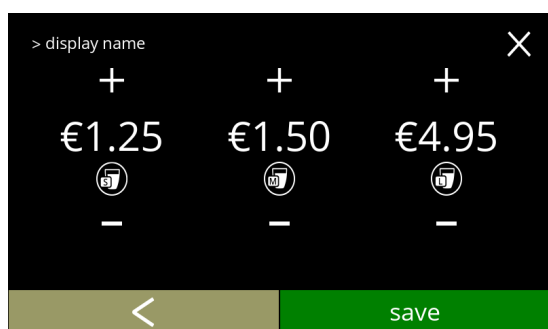



Informationsskärmar:

- skärm 5.2.4a visas efter några sekunder

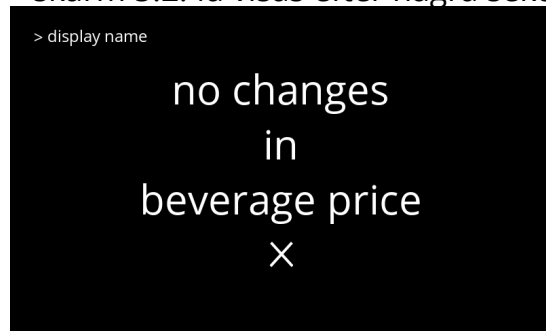

5.2.4c

Skärm med exempel på priser



5.2.4d

Skärm med exempel på tokens

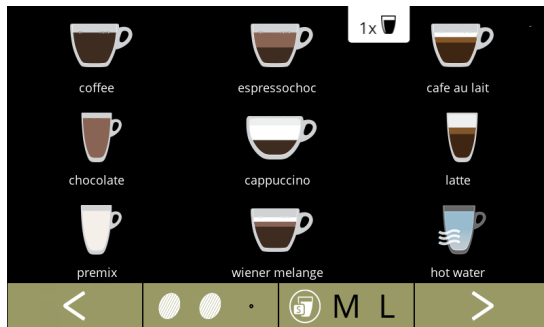

5.2.4e

## 5.2.5 Recept

På denna meny kan recepten på dryckerna ändras.

receptredigerare grundläggande	receptredigerare expert	
<ul style="list-style-type: none"> <li>• volym</li> <li>• styrka</li> <li>• mixerhastighet</li> </ul>	<ul style="list-style-type: none"> <li>• volym</li> <li>• styrka</li> <li>• ingredienser påverkade av styrkeknapparna</li> <li>• förhållande mellan ingredienserna</li> </ul>	<ul style="list-style-type: none"> <li>• vattenflödesjustering</li> <li>• mixerhastighet</li> <li>• överlappningsprocent</li> </ul>

► Dryck och inställningar som används i detta avsnitt ska endast betraktas som exempel.

► Standardrecepten (drycker) kan inte tas bort permanent.

Ändra recept på dryck:

- tryck på "recept" för att bekräfta
- tryck på ◀ eller ▶ för att bläddra igenom dryckmenyn

5.2.5

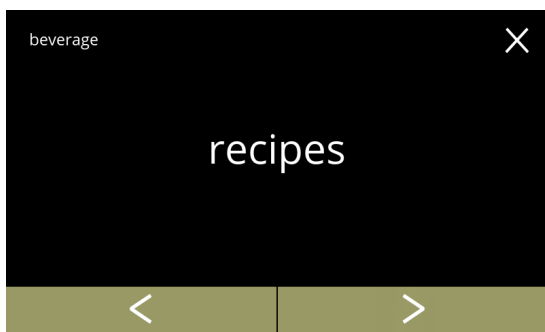

► **Receptbyggar- och "radera recept-" funktionen är inte tillgängliga ännu**

Recept-karusell

- tryck på "recepteditor" för att bekräfta
- tryck på ◀ eller ▶ för att bläddra igenom "Receptmenyn"
  - » receptbyggare
  - » radera recept

► QR-koden på skärmen hänvisar till denna manual

5.2.5a



Recepteditor-karusell:

- tryck på "recepteditor grundläggande" för att bekräfta
- tryck på ◀ eller ▶ för att gå till "recepteditorexpert" (5.2.5i)

5.2.5b



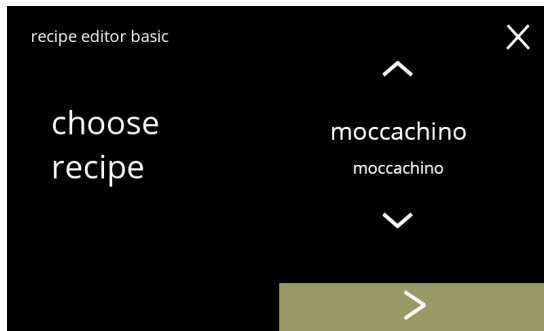

5.2.5c

Receptval:

- tryck på eller för att välja en dryck
  - tryck på för att bekräfta
- *Drycken och inställningar ska endast betraktas som exempel.*

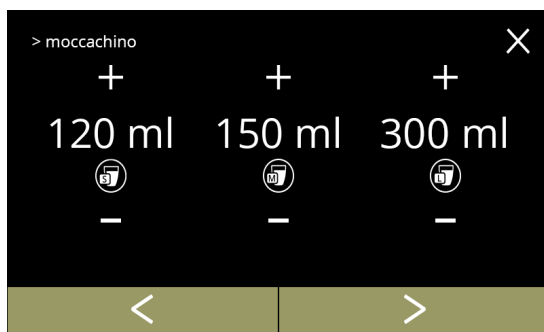

5.2.5d

Volym:

- tryck på eller för att ändra volymen på de olika koppstorlekarna
  - tryck på **spara** för att bekräfta och gå till nästa skärm
- *Alla volymer kan ställas in på mellan 0-30 ml till 1000 ml (beroende på recept)*
- *Knappen **spara** är endast aktiv om någonting har ändrats*

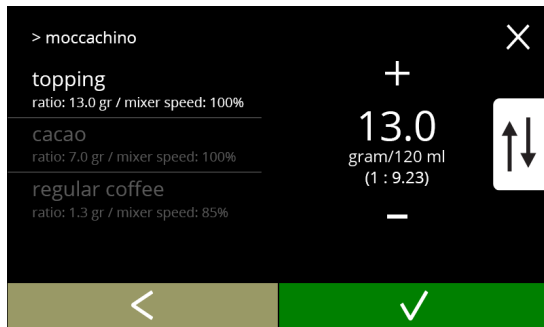

5.2.5e

Styrka:

- tryck på eller för att ändra förhållandet ingrediens/vatten
  - tryck på för att bekräfta
- *Antalet ingredienser kan variera per dryck*

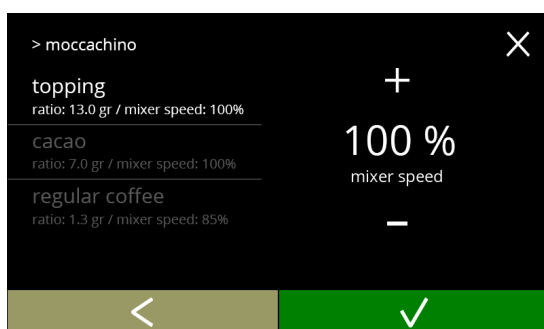

5.2.5f

Blandarhastighet:

- tryck på eller för att ändra blandarhastigheten
  - tryck på för att bekräfta
- *På följande skärmar uppdateras värdena på vänster sida med justeringarna från föregående skärm.*

Bekräftelseskärm:

► *Till vänster, sammanfattning av de nya ingrediensinställningarna.*

- tryck på  för att bekräfta och ändra nästa ingrediens (i förekommande fall) och gå till skärm 5.2.5e
- tryck på **spara** för att bekräfta den senaste ingrediensen och gå till nästa skärm



5.2.5g

Informationsskärm:

- skärm 5.2.5b visas efter några sekunder



5.2.5h

Recepteditor-karusell:

- tryck på "recepteditor" för att bekräfta
- tryck på  eller  för att gå till "recepteditorbas" (5.2.5b)



5.2.5i

Receptval:

- tryck på  eller  för att välja en dryck
- tryck på  för att bekräfta
- *Drycken och inställningar ska endast betraktas som exempel.*

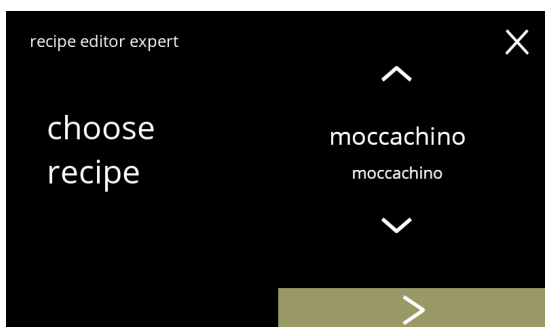

5.2.5j

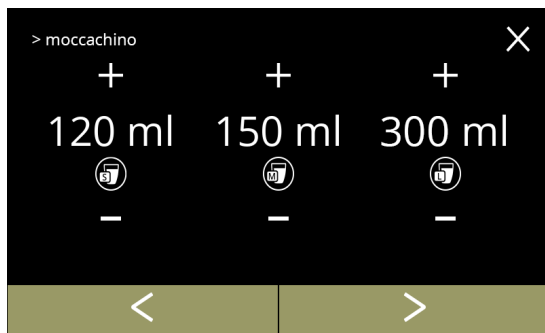

5.2.5k

Volym:

- tryck på **+** eller **-** för att ändra volymen på de olika koppstorlekarna
- tryck på **spara** för att bekräfta och gå till nästa skärm

- ▶ *Alla volymer kan ställas in på mellan 0-30 ml till 1000 ml (beroende på recept)*
- ▶ *Knappen **spara** är endast aktiv om någonting har ändrats*

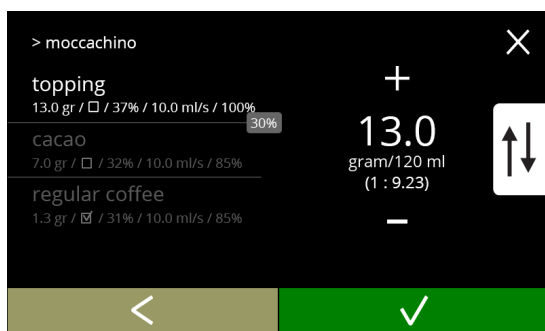

5.2.5l

Styrka:

- ▶ *Använd **↑↓** till att gå mellan förhållande och gram/120 ml*
- tryck på **+** eller **-** för att ändra förhållandet ingrediens/vatten
- tryck på **✓** för att bekräfta
- ▶ *Antalet ingredienser kan variera per dryck*

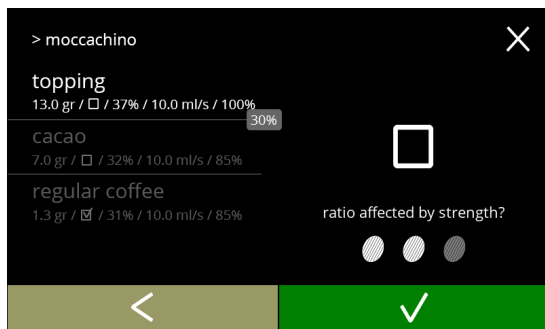

5.2.5m

Ingredienser påverkande av styrkeknapparna:

- tryck på kryssrutan
- ▶ *Detta avgör om en ingrediens har justerats eller ej när styrkeinställningen på skärmen för val av dryck ändras, se 3.1a på sid.6*
- tryck på **✓** för att bekräfta
- ▶ *På följande skärmar uppdateras värdena på vänster sida med justeringarna från föregående skärm.*

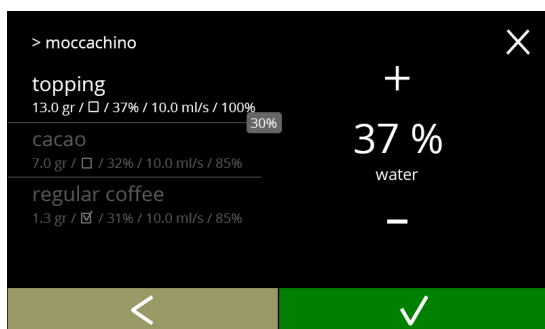

5.2.5n

Förhållande mellan ingredienserna:

- tryck på **+** eller **-** för att ändra procenten för den valda ingrediensen
- ▶ *Alla ingredienser måste delas upp av en total på 100 %.*
- tryck på **✓** för att bekräfta

### Vattenflöde:

- tryck på  eller  för att ändra vattenflödet för de valda ingrediensen
- tryck på  för att bekräfta

5.2.5o

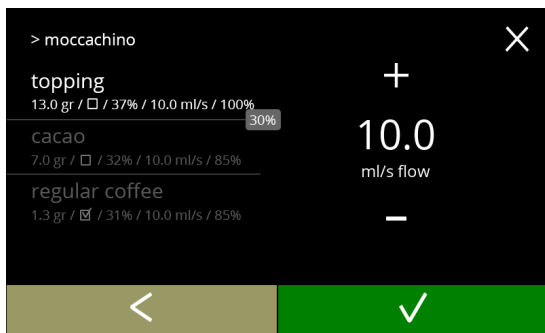

### Blandarhastighet:

- tryck på  eller  för att ändra blandarhastighet för den valda ingrediensen
- tryck på  för att bekräfta

5.2.5p

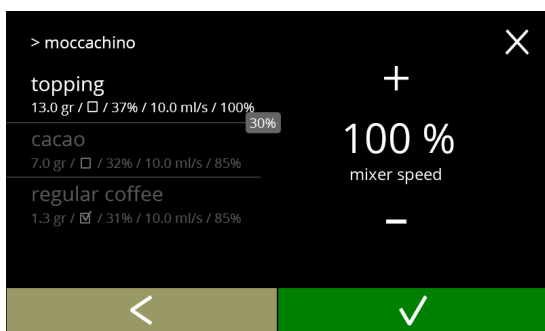

- Om överlappning är inställd på 0, visas inte rutan med överlappningsprocenten.

5.2.5q

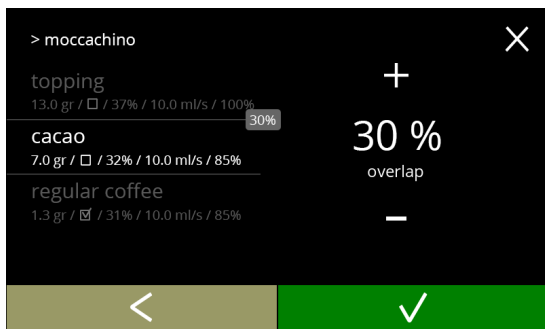

### Bekräftelseskärm:

- Till vänster, sammanfattning av de nya ingrediensinställningarna.

- tryck på  för att bekräfta och ändra nästa ingrediens (i förekommande fall) och gå till skärm 5.2.5l
- tryck på **spara** för att bekräfta att den senaste ingrediensen i receptet är inställd och gå till nästa skärm

5.2.5r

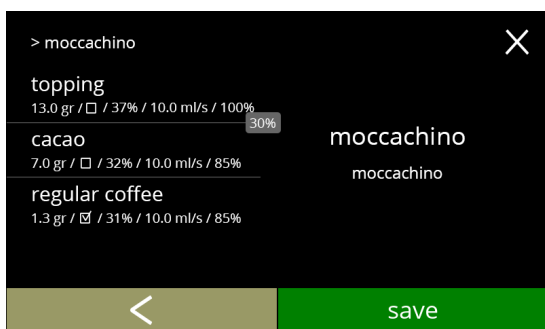

Informationsskärm:

- skärm 5.2.5i visas efter några sekunder



5.2.5s

## 5.2.6 Välj ingrediensbehållare

Instant standardingredienser som är tillgängliga i maskinen:

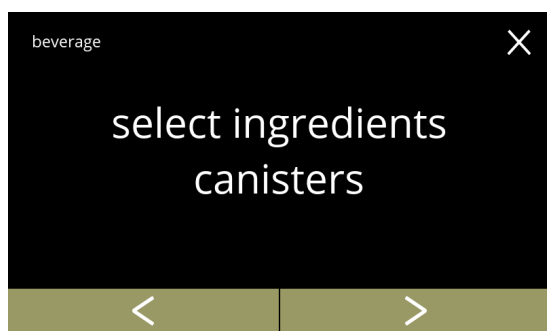

- vanligt kaffe
- espresso
- topping
- kakao
- förblandning 1, 2, 3 och 4

Namnet på ingredienserna kan ändras i §5.2.7 på sid.70.



5.2.6



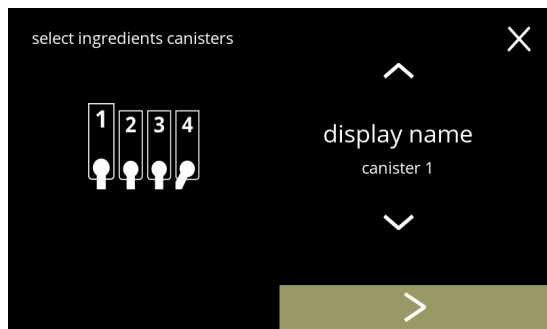

Välj en ingrediens per behållare:

- tryck på "välj ingrediensbehållare" för att bekräfta
- tryck på  eller  för att bläddra igenom drycksmenyn



5.2.6a

Välj en ingrediens:

- tryck på  för att välja nästa behållare
  - ▶ Skärmen beror på maskinens konfiguration, se §7.3 på sid.111.
- tryck på  eller  om du vill bläddra igenom de tillgängliga ingredienserna
- tryck på en ingrediens för att välja och gå till nästa skärm
  - ▶ Bekräfta  är endast aktivt om någonting har ändrats.

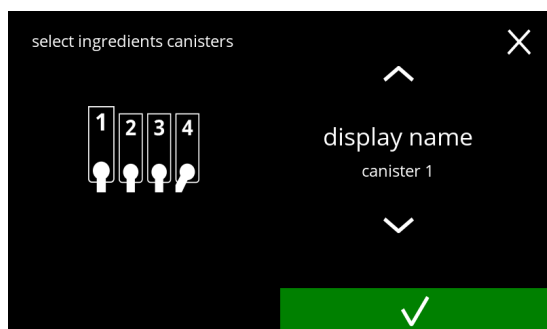

5.2.6b

Bekräftelseskärm:





- tryck på  för att bekräfta och gå till nästa skärm
  - ▶ Antalet steg att fullfölja beror på antalet behållare.

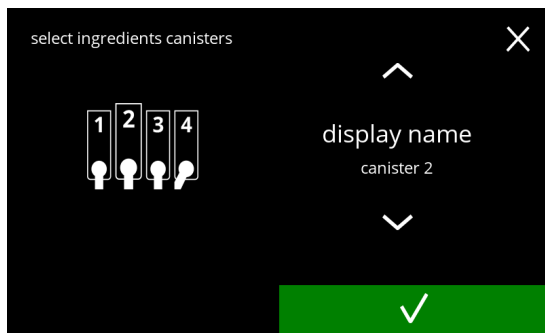

5.2.6c





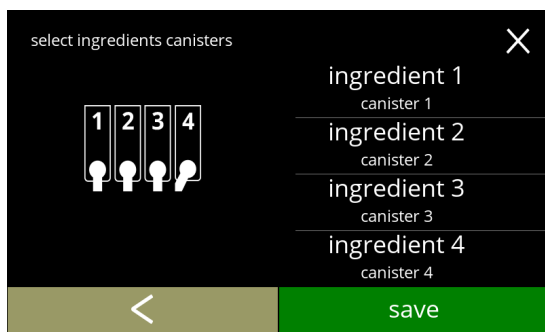

Nästa behållare:

- ▶ Skärmen beror på maskinens konfiguration, se §7.3 på sid.111.
- tryck på  eller  om du vill bläddra igenom de tillgängliga ingredienserna
- tryck på en ingrediens för att välja och gå till nästa skärm
- ▶ Bekräfta  är endast aktivt om någonting har ändrats.
- tryck på  för att välja nästa behållare

5.2.6d



Styrskärm:

- ▶ Denna skärm visas när  eller  tryck på den senaste behållaren.
- tryck på  för att välja föregående skärm
- tryck på  för att bekräfta

5.2.6e



Informationsskärm:

- skärm 5.2.6 visas efter några sekunder
- ▶ Endast om en ny ingrediens skiljer sig från den ursprungliga, gå till §5.2.1 Lägg till dryck till skärm på sid.56.  
Drycks som tillretts med föregående ingrediens ställs in på inaktiv och deras namn har bytts ut mot de 3 prickarna. Det är därför som du måste kombinera nya drycker med knapparna. När åtgärden är klar kommer maskinen att fungera igen med nya ingredienser.

### 5.2.7 Ändra ingrediensnamn

i denna meny kan namnet på ingrediensen ändras till ett eget definierat ingrediensnamn.

► *Denna menypost är inte tillgänglig ännu*

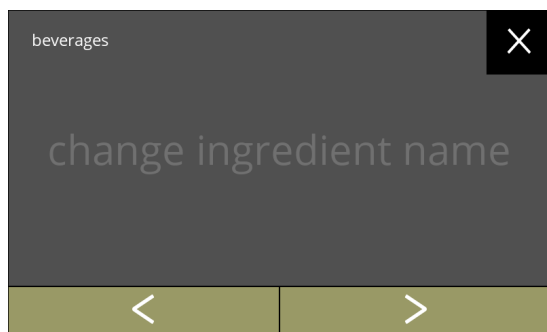

Ändra ingrediensnamn:

- tryck på "ändra ingrediensens namn" för att bekräfta
- tryck på ◀ eller ▶ för att bläddra igenom dryckmenyn

5.2.7

### 5.3 Maskinmeny

Du kan programmera maskininställningarna i denna meny.

Välj något av följande alternativ:

- tryck på ◀ eller ▶ för att välja nästa alternativ i "maskinmenyn"
- tryck på "textområde" för att välja nästa nivå i den menyn
- tryck på ✕ för att gå tillbaka till kapitel 5. Programmeringsmeny på s.14

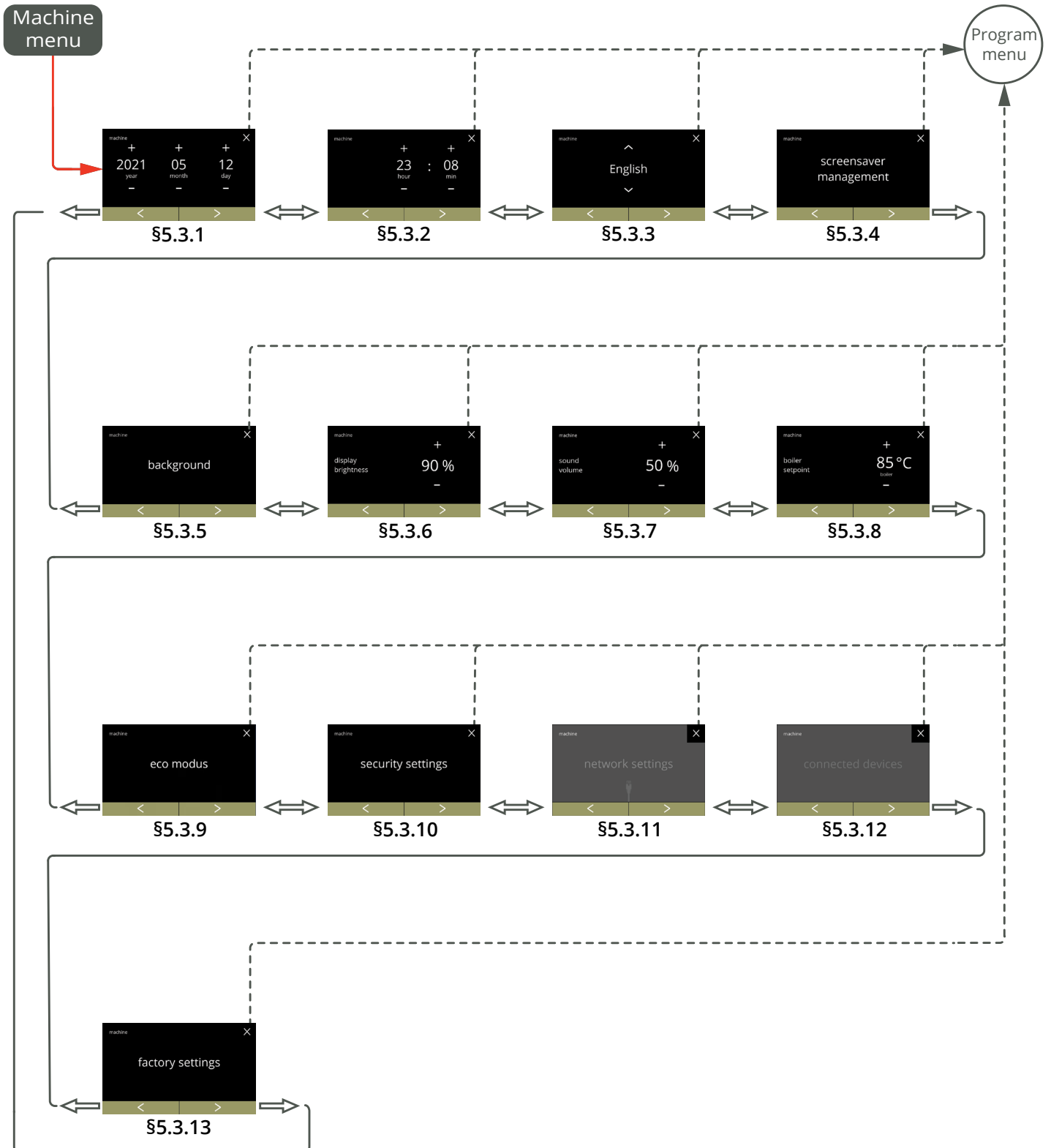

### 5.3.1 Datum

Justera år/månad/dag.

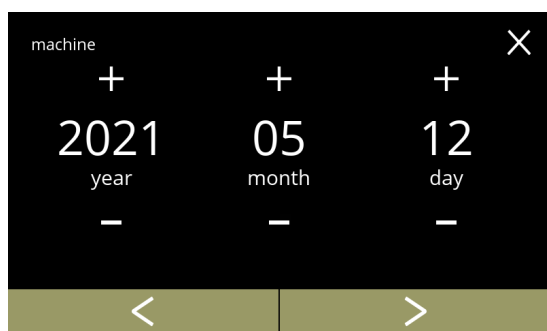

5.3.1

Ändra datum:

- tryck på **+** eller **-** för att ställa in aktuell år, månad och dag
- tryck på **<** eller **>** för att bläddra igenom maskinmenyn

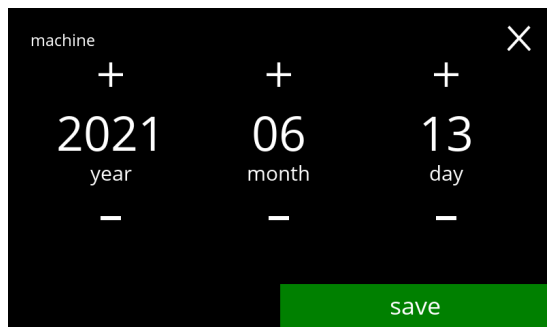

Bekräftar ändringar:

- tryck på **spara** för att bekräfta
  - ▶ *Spara är endast aktivt om någonting har ändrats.*

5.3.1a

### 5.3.2 Klockan

Justera klockan.

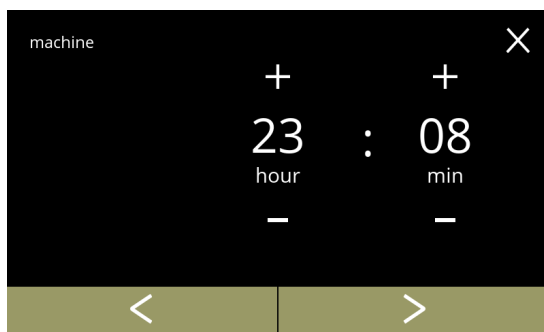

Ändra klockan:

- tryck på **+** eller **-** för att ställa in aktuell timma och minuter
- tryck på **<** eller **>** för att bläddra igenom maskinmenyn

5.3.2

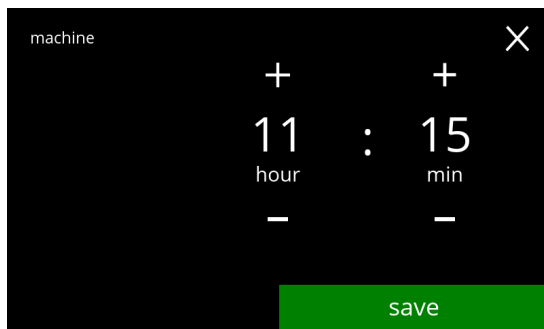

Bekräftar ändringar:

- tryck på **spara** för att bekräfta
  - ▶ *Spara är endast aktivt om någonting har ändrats.*

5.3.2a

### 5.3.3 Språk

De tillgängliga språken är:



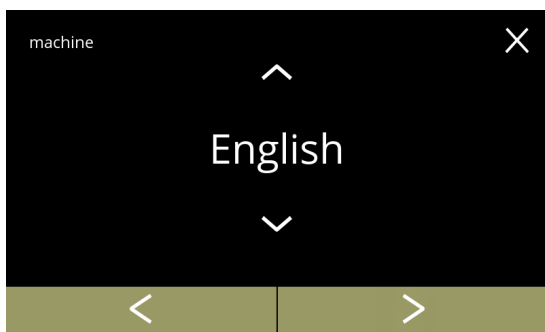

- Engelska
- Spanska
- Franska
- Italienska
- Nederländska
- Norska
- Polska
- Portugisiska
- Svenska
- Danska
- Tyska

*Standard: Engelska*



5.3.3

Ändra språket:

- tryck på  eller  om du vill bläddra igenom de tillgängliga språken
- tryck på språket för att ställa in som aktuellt språk
- tryck på  eller  för att bläddra igenom maskinmenyn



5.3.3a

Bekräftelse av ändring:

- tryck på  för att bekräfta
  - ▶ *Spara är endast aktivt om någonting har ändrats.*



### 5.3.4 Skärmläckerhantering

I denna meny kan du ställa in när skärmläckaren blir aktiv.

inställning	skärmläckare
standard	15 min
minst	1 min
högst	90 min

Skärmläckaren kan ställas in på en egen definierad skärmläckare. Du kan alltid återgå till den förinställda skärmläckaren.

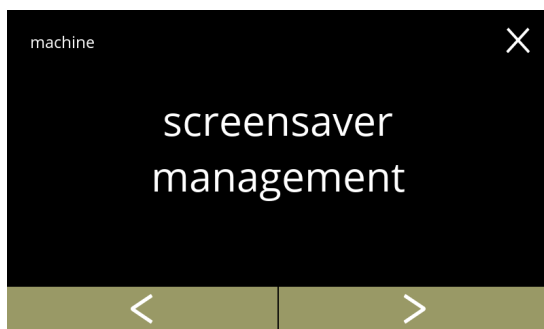

Ändra skärmläckare:

- tryck på "skärmläckare" för att bekräfta
- tryck på  eller  för att bläddra igenom maskinmenyn



5.3.4

Aktivera/avaktivera skärmläckaren:

- tryck på "PÅ" eller "AV" för att ställa in skärmläckaren:
  - » välj AV och  gå till nästa skärm
  - » välj PÅ och  gå till skärm 5.3.4c
- *Spara är endast aktivt om någonting har ändrats.*

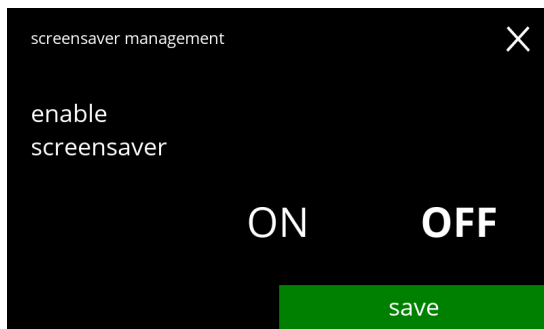

5.3.4a

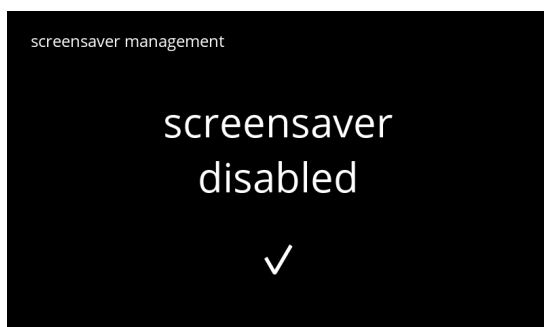

Informationsskärm:

- skärm 5.3.4 visas efter några sekunder



5.3.4b

Ställ in tiden när skärmläckaren blir aktiv

- tryck på  eller  för att välja aktiveringstid
- tryck på  för att bekräfta

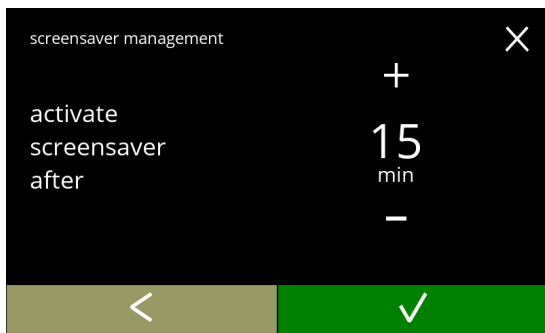

5.3.4c

Ändra skärmläckarbild:

- tryck på  för att gå till nästa skärm
- placera ett USB-minne
  - ▶ *Om det inte finns något USB-minne i maskinen blir detta alternativ grått.*
- tryck på  eller  för att välja egen bild, se specifikationer nedan
- tryck på **spara** för att gå till nästa skärm

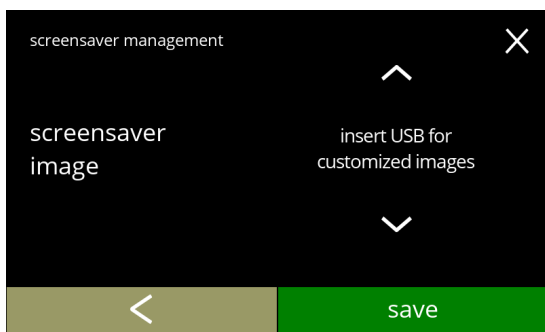

5.3.4d

Informationsskärm:

- skärm 5.3.4 visas efter några sekunder



5.3.4e

### Specifikationer för egen skärmläckare:

- » storlek (bxh) : 800 x 480 pixels
- » upplösning : 142 dpi
- » färg : RGB (8 bits)
- » spara som så kallad "baslinje" JPG (inte progressiv)

▶ Skärmläckarbilden krävs inte för en transparent bakgrund.



### 5.3.5 Bakgrund

På denna meny kan bakgrunden till dryckvalsskärmen ställas in. Bakgrunden kan ställas in till en egen definierad bakgrund, se specifikationer. Standardbakgrunden finns alltid kvar i GUI, så du kan alltid gå tillbaka till standardbakgrunden.

#### Specifikationer för anpassad bakgrund:

- » storlek (bxh) : 800 x 480 pixels
- » upplösning : 142 dpi
- » färg : RGB (8 bits)
- » spara som så kallad "baslinje" JPG (inte progressiv)

► Vi rekommenderar att *inte* använda en ljus färg eller vit på grund av läsbarheten.

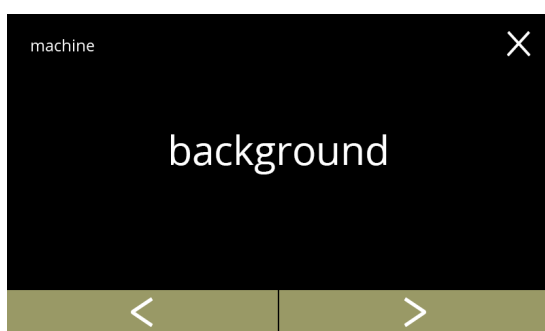

#### Ändring av bakgrunden:

- tryck på "bakgrund" för att bekräfta
- tryck på ◀ eller ▶ för att bläddra igenom maskinmenyn

5.3.5

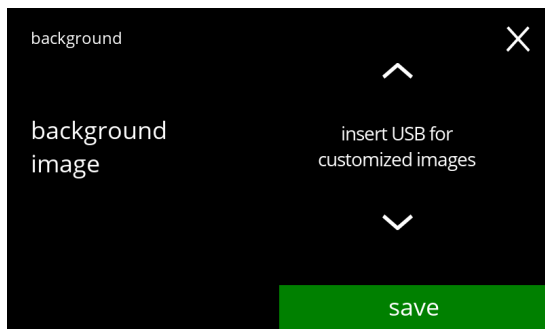

#### Ändra bakgrundsbild:

- tryck på ▶ för att gå till nästa skärm
- placera ett USB-minne
  - Om det inte finns något USB-minne i maskinen blir detta alternativ grått.
- tryck på ▲ eller ▼ för att välja en egen bild
- tryck på spara för att gå till nästa skärm
  - Spara är endast aktivt om någonting har ändrats.

5.3.5a

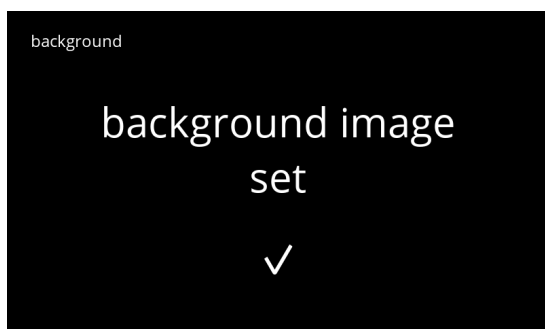

#### Informationsskärm:

- skärm 5.3.5 visas efter några sekunder

5.3.5b

### 5.3.6 Ljusstyrka på display

Ljusstyrkan på displayen kan ökas eller sänkas i steg på 5 %.

inställning	ljusstyrka
standard	90 %
minst	20 %
högst	100 %

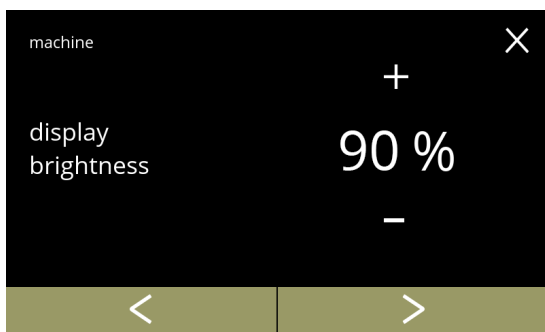

5.3.6

Ändra ljusstyrkan på displayen:

- tryck på **+** eller **-** för att välja ljusstyrka
- tryck på **◀** eller **▶** för att bläddra igenom maskinmenyn

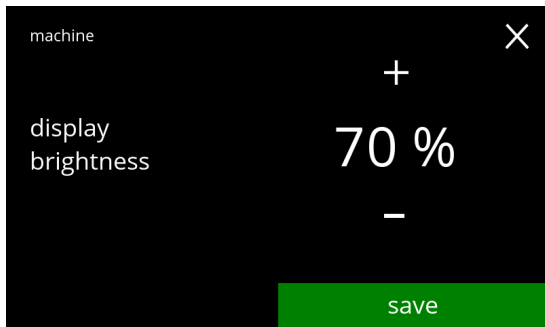

5.3.6a

Bekräftelse av ändring:

- tryck på **spara** för att bekräfta
- ▶ *Spara är endast aktivt om någonting har ändrats.*

### 5.3.7 Ljudnivå på feedback

Ljudnivån på feedback kan höjas eller sänkas.

inställning	Ljudnivå
standard	50 %
minst	0 % (AV)
högst	100 %

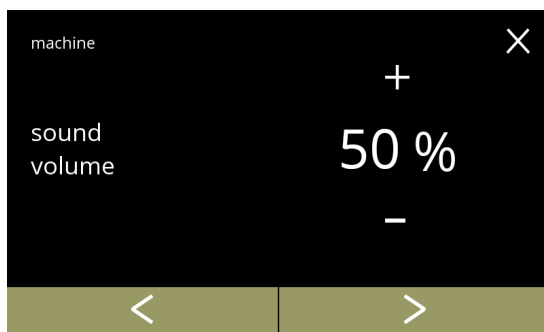

5.3.7

Ljudnivå på feedback:

- tryck på **+** eller **-** för att ställa in ljudnivån
  - ▶ När ljudnivån höjs eller sänks genereras ett pip i den volymen för verifiering.
- tryck på **<** eller **>** för att bläddra igenom maskinmenyn

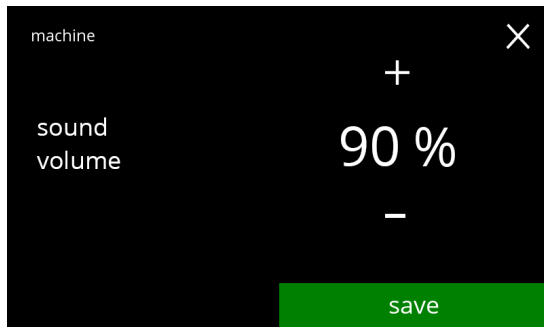

5.3.7a

Bekräftelse av ändring:

- tryck på **spara** för att bekräfta
  - ▶ Spara är endast aktivt om någonting har ändrats.

### 5.3.8 Kokartemperatur

Temperaturen ställs in med en absolut temperaturinställning i grader Celsius

inställning	temperatur
standard	85 °C
minst	80°C
högst	90 °C

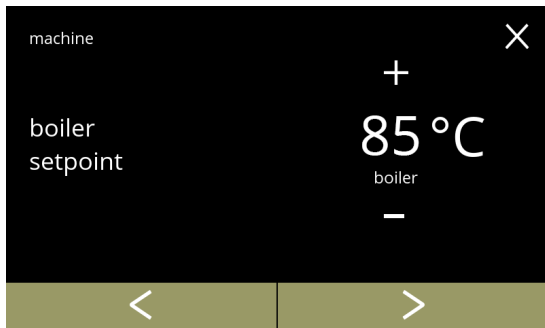

5.3.8

Ändra kokartemperatur:

- tryck på **+** eller **-** för att ställa in temperaturen
- tryck på **<** eller **>** för att bläddra igenom maskinmenyn

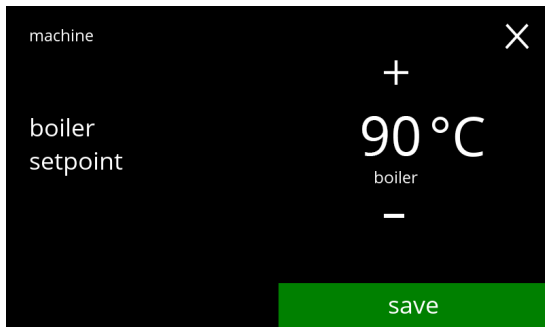

5.3.8a

Bekräftelse av ändring:

- tryck på **spara** för att bekräfta
  - ▶ *Spara är endast aktivt om någonting har ändrats.*

### 5.3.9 Energisparläge (ECO)

Efter en inställd tid har gått går Bolero automatiskt över till viloläge. Systemet blir aktivt när skärmen vidrörs.

Tiden för energisparläge kan ställas in enligt definition i tabellen nedan.

1	2	3	4	5	6
AV	15 min	30 min	1 timme	2 timmar	4 timmar

Standard: 2 timmar

När energisparläget blir aktivt utförs följande åtgärder:

- kokaren värms upp inaktiverad
- bakgrundsbelysningen ställs in på låg procent.
- fläkt inaktiverad

► *Energikontrolläget har företräde före skärmläckerläget*

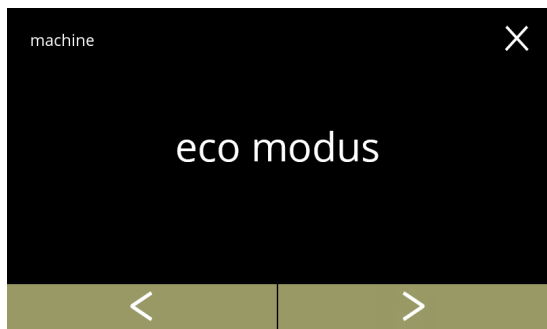

5.3.9

Ändra energisparläge:

- tryck på "eco-läge" för att bekräfta
- tryck på ◀ eller ▶ för att bläddra igenom maskinmenyn

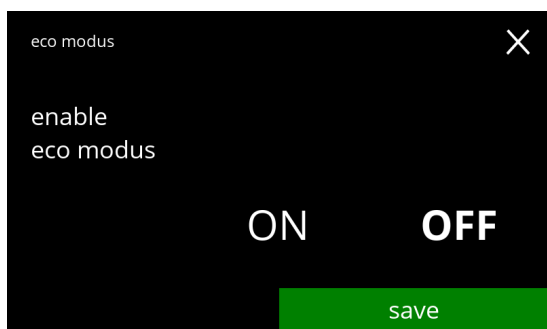

5.3.9a

Aktivera/avaktivera energisparläge:

- tryck på "PÅ" eller "AV" för att ställa in energisparläge
  - » välj AV och spara:
  - gå till nästa skärm
  - » välj PÅ och :
  - gå till nästa skärm 5.3.9c

► *Spara är endast aktivt om någonting har ändrats.*

Informationsskärm:

- skärm 5.3.9 visas efter några sekunder



5.3.9b

Ställ in tid när eco-läge ska bli aktivt:

- tryck på **+** eller **-** för att välja aktiveringstid
- tryck på **spara** för att bekräfta
- tryck på **<** för att gå tillbaka till skärm 5.3.9a

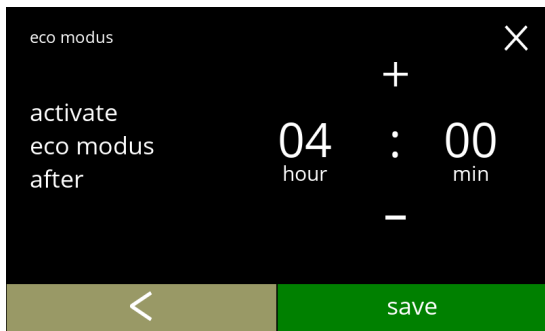

5.3.9c

Informationsskärm:

- skärm 5.3.9 visas efter några sekunder



5.3.9d

### 5.3.10 Säkerhetsinställningar

I denna meny kan man definiera PIN-kodsinställningarna.

Det finns 2 PIN-koder:

- PIN 1 (allmänt skydd)
- PIN 2 (specifikt skydd)

§7.4 på sid.112 Beskriver vilka PIN-koder som skyddar vilka alternativ.

Om en PIN-kod matas in för att komma åt menyn, fortsätter den att gälla tills användaren lämnar menyn igen.

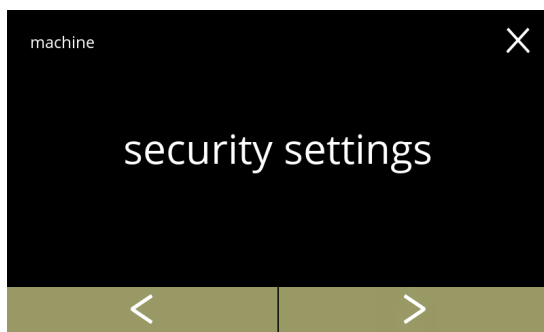

Ändra säkerhetsinställningar:

- tryck på "säkerhetsinställningar" för att bekräfta
- tryck på ◀ eller ▶ för att bläddra igenom maskinmenyn
  - ▶ Om en PIN-kod är aktiv visas det på denna skärm.

5.3.10

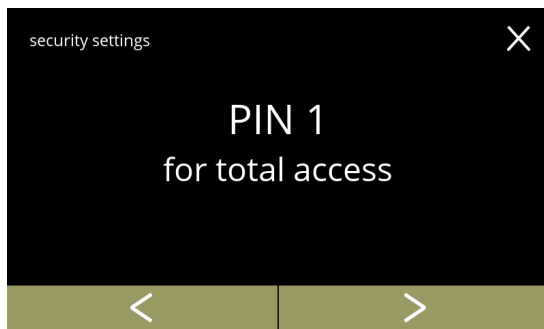

Ändra säkerhetsinställningar:

- tryck på "PIN 1 för total åtkomst":
  - » PIN 1 redan inställd:  
gå till skärm 5.3.10f
  - » PIN 1 inte inställd ännu:  
gå till nästa skärm
- tryck på ◀ eller ▶ för att gå till skärm 5.3.10g för PIN 2

5.3.10a



PIN-kod aldrig inmatad:



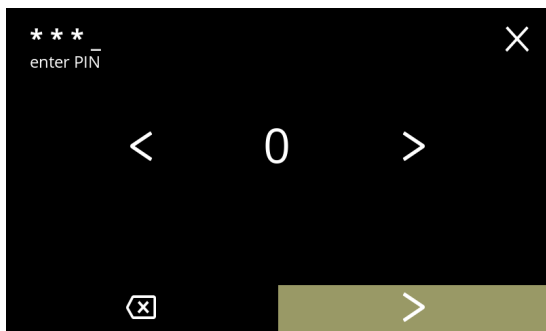

- skärm 5.3.10c visas efter några sekunder

5.3.10b

5.3.10c



Mata in PIN-kod:





- tryck på  eller  för att bläddra igenom numren
- tryck på numret för att välja
- tryck på  för att radera ett PIN-nummer, se vänster hörna
- tryck på  när den 4-siffriga PIN-koden matas in

► När fyra nummer matas in visas nästa skärm för att verifiera PIN-koden.

5.3.10d



Verifiera PIN-kod:

- tryck på  eller  för att bläddra igenom numren
- tryck på numret för att välja
- tryck på  för att radera ett PIN-nummer, se vänster hörna
- tryck på  för att verifiera den PIN-kod som matats in och gå till nästa skärm

► Om PIN-koden **inte** matchar får du ett försök till att mata in rätt kod.

5.3.10e

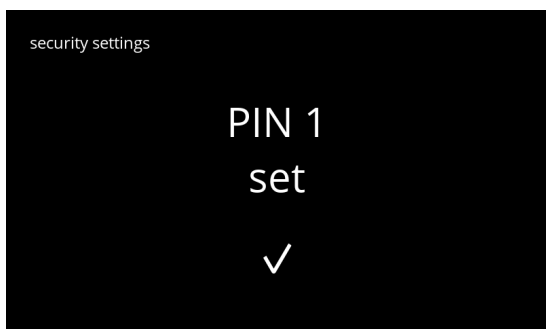

Informationsskärm:

- skärm 5.3.10a visas efter några sekunder

5.3.10f

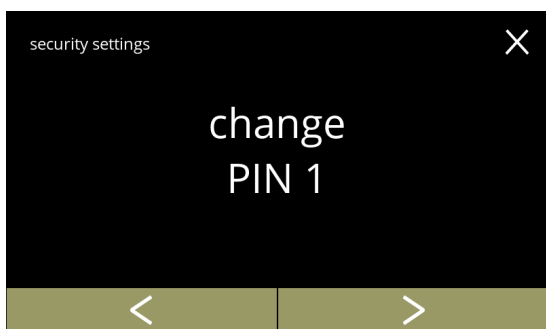





Ändra PIN 1:

- tryck på "Ändra PIN 1" för att bekräfta och gå till nästa skärm
- tryck på  eller  för att gå till skärm 5.3.10m



Mata in PIN-kod:

- tryck på  eller  för att bläddra igenom numren
  - tryck på numret för att välja
  - tryck på  för att radera ett PIN-nummer, se vänster hörna
  - tryck på  för att verifiera den PIN-kod som matats in och gå till nästa skärm
- Om PIN-koden **inte** matchar får du ett försök till att mata in rätt kod.

5.3.10g

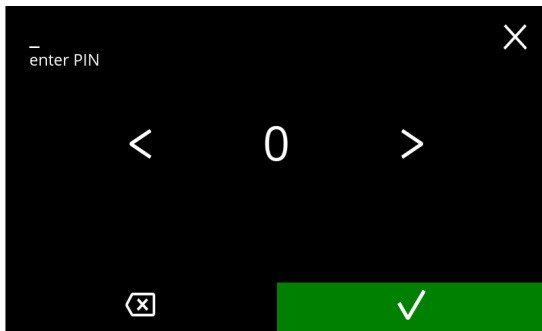



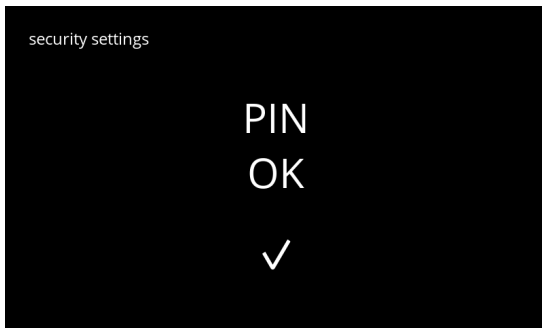

Informationssskärm:

- nästa skärm visas efter några sekunder

5.3.10h





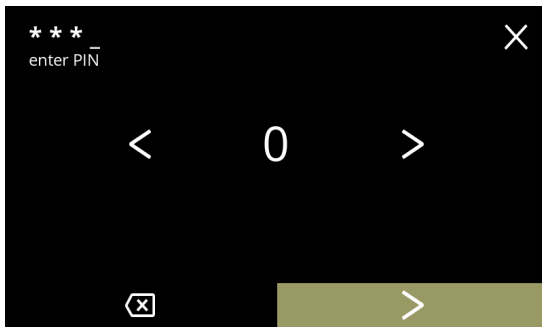

Mata in den nya PIN-koden:

- tryck på  eller  för att bläddra igenom numren
  - tryck på numret för att välja
  - tryck på  för att radera ett PIN-nummer, se vänster hörna
  - tryck på  när den 4-siffriga PIN-koden matas in
- När fyra nummer matas in visas nästa skärm för att verifiera PIN-koden.

5.3.10i



Verifiera den nya PIN-koden:

- tryck på  eller  för att bläddra igenom numren
  - tryck på numret för att välja
  - tryck på  för att radera ett PIN-nummer, se vänster hörna
  - tryck på  för att verifiera den PIN-kod som matats in och gå till nästa skärm
- Om PIN-koden **inte** matchar får du ett försök till att mata in rätt kod.

5.3.10j



5.3.10k



Informationssskärm:

- skärm 5.3.10a visas efter några sekunder

5.3.10l

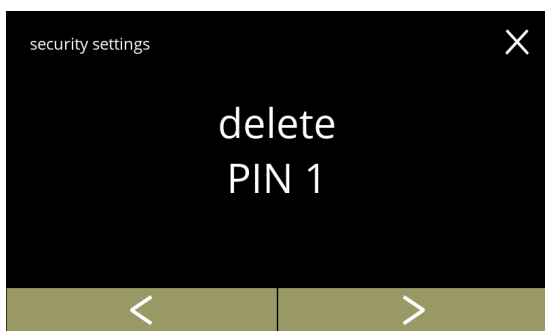

Radera PIN 1:

- tryck på "radera PIN 1" för att bekräfta och gå till nästa skärm
- tryck på ◀ eller ▶ för att gå till skärm 5.3.10f

5.3.10m

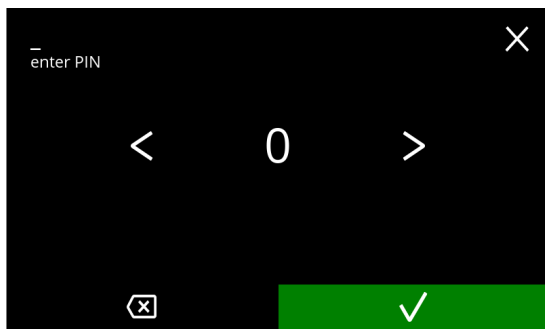

Mata in PIN-kod:

- tryck på ◀ eller ▶ för att bläddra igenom numren
- tryck på numret för att välja
- tryck på ☒ för att radera ett PIN-nummer, se vänster hörna
- tryck på ✓ för att verifiera den PIN-kod som matats in och gå till nästa skärm

► Om PIN-koden **inte** matchar får du ett försök till att mata in rätt kod.

5.3.10n

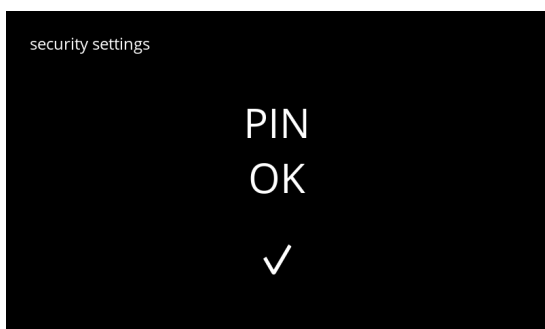

Informationssskärm:

- nästa skärm visas efter några sekunder

Bekräftelseskärm:

- tryck på  för att avbryta
- tryck på  för att bekräfta och gå till nästa skärm

5.3.10o

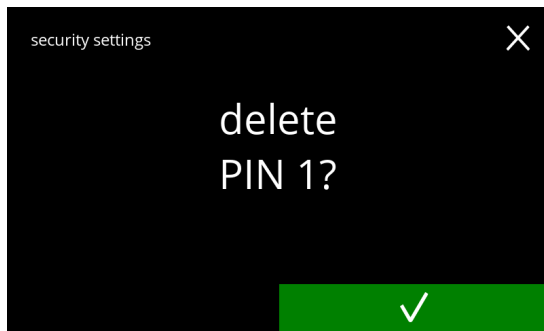

Informations-skärm:

- skärm 5.3.10a visas efter sekunder

5.3.10p

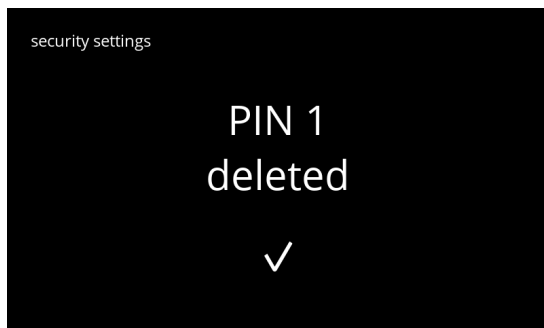

Ändra säkerhetsinställningar:

- tryck på "PIN 2 för begränsad åtkomst" för att välja:
  - ▶ Skärmarna som kommer efter är samma som PIN 1 (endast PIN 1 ersätts av PIN 2 i skärmens 5.3.10b till 5.3.10p)
- tryck på  eller  för att gå till skärm 5.3.10a för PIN 1

5.3.10q

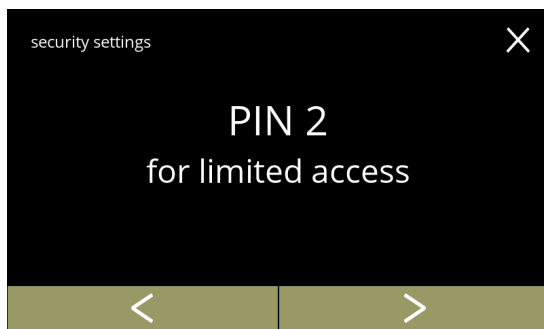

### 5.3.11 Nätverksinställningar

I denna meny kan både Ethernet och Wi-Fi (i förekommande fall) inställningar ställas in och modifieras. Denna inställning kan ställas in eller modifieras med användarnivå 3 eller högre. En DHCP-server (=Dynamic Host Configuration Protocol) kontrollerar vilka IP-adresser som är tillgängliga när en enhet försöker ansluta till ett nätverk. Den första tillgängliga IP-adressen (just då) tilldelas till denna enhet.

#### Ethernetinställningar

DHCP kan ställas in på PÅ eller AV.

När DHCP är PÅ tilldelas ämnen som omnämnts nedan automatiskt. De är synliga men inte redigerbara.

När DHCP är AV (vilket innebär att en statisk IP-adress måste väljas) ska ämnena nedan fyllas i.

IP-adress (format: 000.000.000.000)

Nätmask (format: 000.000.000.000)

DNS (format: 000.000.000.000)

Gateway (format: 000.000.000.000)

#### Wi-Fi

SSID (=Service Set Identifier). SSID ger namn till trådlösa nätverk. Detta gör det möjligt att välja ett Wi-Fi-nätverk från en lista. Namnen visas och klicka på anslut. För det mesta krävs det att ett lösenord matas in för att ansluta till nätverket. När maskinen har anslutits till ett Wi-Fi-nätverk är processen samma som med de Ethernetinställningar som nämns ovan.

► *Denna menypost är inte tillgänglig ännu*

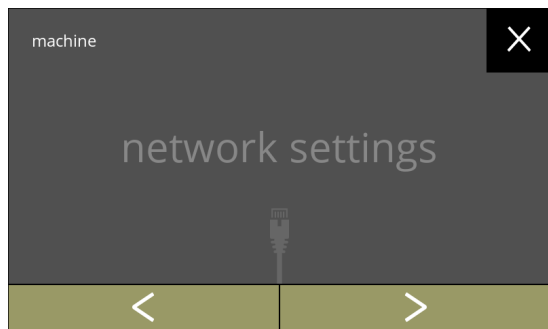

Ändra nätverksinställningar:

- tryck på "nätverksinställningar" för att bekräfta
- tryck på ◀ eller ▶ för att bläddra igenom maskinmenyn

► *Om maskin inte är ansluten blir anslutaren grå.*

5.3.11

### 5.3.12 Anslutna enheter

I denna meny kan inställningar på externa enheter anslutna till maskinen ställas in eller modifieras.

Om det finns en ansluten betalningsmodul kan möjligheten att avbryta en dryck inaktiveras. Upp till 3 betalningsenheter kan anslutas.

► *Denna menypost är inte tillgänglig ännu*

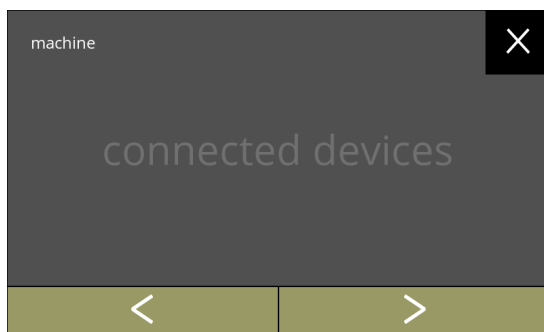

Ändra de anslutna enheterna:

- tryck på "anslutna enheter" för att bekräfta
- tryck på ◀ eller ▶ för att bläddra igenom maskinmenyn

► *Om inga externa betalningssystem är anslutna till maskinen kommer denna skärm att förbli grå.*

5.3.12



### 5.3.13 Återställa till fabriksinställningar

En fabriksåterställning återställer maskinen till dess ursprungliga status.

Undantag är:

- firmware
- maskinräknare (endast dagen och dryckesräknaren blir återställd)
- Avkalkningsräknare
- vattenfilter
- firmwarehistorik

Återställa till fabriksinställningar:

- tryck på "fabriksinställningar" för att bekräfta
- tryck på  eller  för att bläddra igenom maskinmenyn

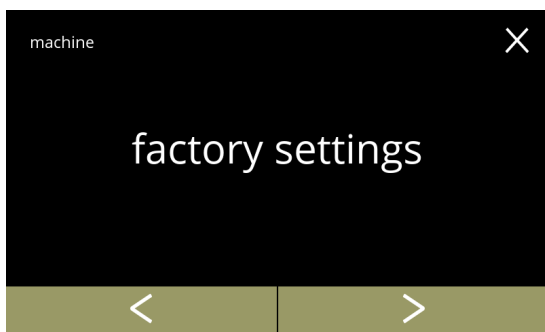

5.3.13

Bekräftelseskärm:

- ▶ *Spara först anpassad data, se §5.4.5 Exportera maskininställningar på sid.98.*

- tryck på  för att bekräfta



5.3.13a

Informationsskärm:

- nästa skärm visas efter några sekunder



5.3.13b

the machine  
needs to reboot

please wait...

Informationsskärm:

- maskinen startar automatiskt  
(detta tar ett tag)

5.3.13c

## 5.4 Programvarumeny

Alla firmware relaterade objekt går att läsa, ställa in eller ändras i programvarumeny. Välj något av följande alternativ:

- tryck på **<** eller **>** för att välja nästa alternativ i "programvarumeny"
- tryck på "textområde" för att välja nästa nivå i den meny
- tryck på **<** för att gå tillbaka till kapitel 5. Programmeringsmeny på s.14

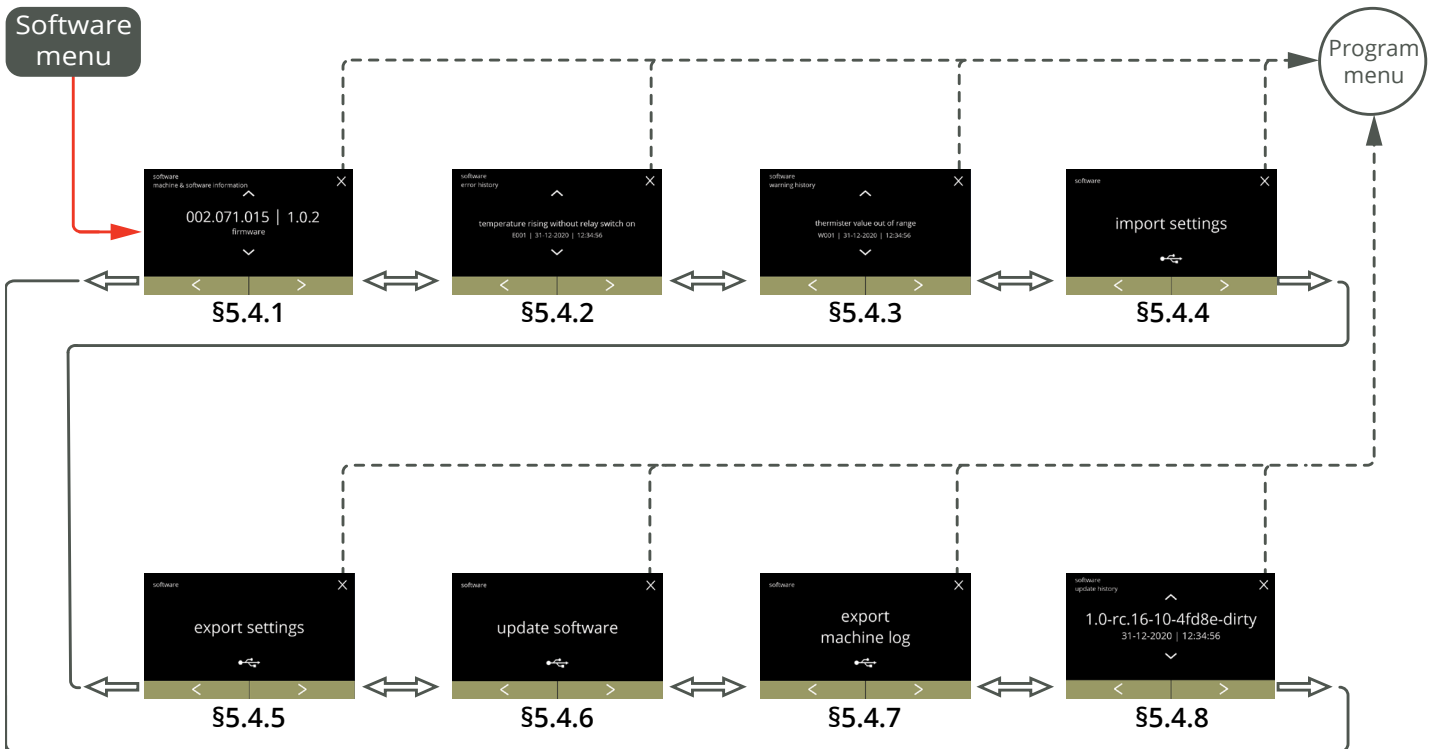





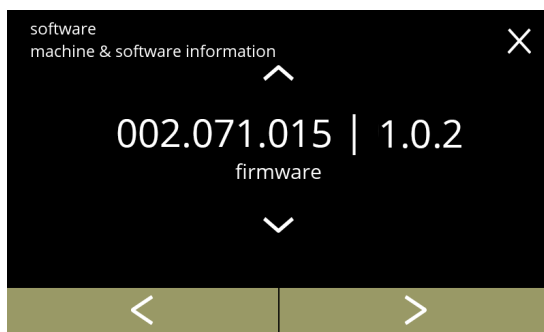

### 5.4.1 Information om maskin och programvara

Denna meny visar information som identifierar maskinen (artikel och versionnummer).  
Du kan hitta följande objekt/version:

- firmware
- tillämpning (I/O)
- bootloader (I/O)
- pekskämskontroller
- tillämpning (HMI)
- bootloader (HMI)



Informationsskärm:

- tryck på  eller  för att hämta annan maskin & programvaruinformation
- tryck på  eller  för att bläddra igenom programvarumenyn

5.4.1

## 5.4.2 Felhistorik

I denna meny visas felhistoriken.

Följande objekt visas:



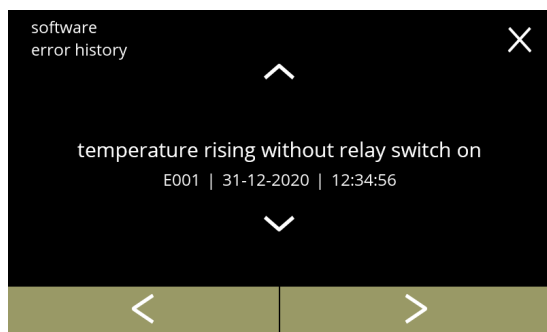

- felkod
- felmeddelande
- tid och datum

Felhistoriken kan innehålla upp till 50 fel, den senaste genererade felkoden visas först.

► *En översikt över felen kan hittas i §6.2 på sid.108.*



Informationsskärm:

- tryck på  eller en  för att hämta felhistorik
- tryck på  eller  för att bläddra igenom programvarumenyn

► *Den senast genererade felkoden visas först.*

5.4.2

### 5.4.3 Varningshistorik

I denna meny visas varningshistoriken.

Följande objekt visas:





- varningskod
- varningsmeddelande
- tid och datum

Varningshistoriken kan innehålla upp till 50 fel, den sista felkoden som genererats visas först.

► *En översikt över varningar kan hittas i §6.1 på sid.106.*



Informationsskärm:

- tryck på  eller  för att hämta varningshistorik
- tryck på  eller  för att bläddra igenom programvarumenyn

► *Den senast genererade varningskoden visas först.*

5.4.3

#### 5.4.4 Importera maskininställningar

I denna meny kan inställningarna till en annan maskin (eller från Bravilor-fabriken) importeras. Med inställningar menas följande:

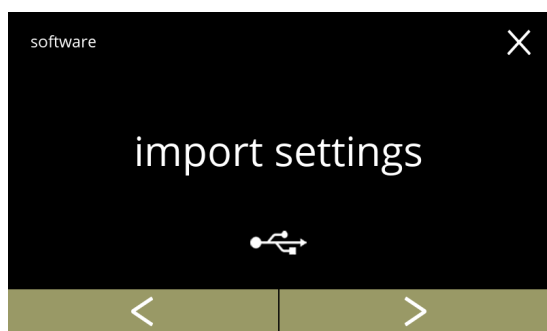

- recept
- maskinkonfiguration
- säkerhetsnivåer

► Endast om identiteterna på båda maskinerna är samma kan inställningarna överföras.



5.4.4

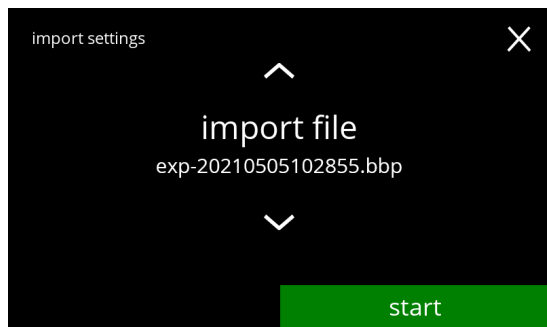

Importera maskininställningar:

- placera ett USB-minne
  - Om det inte finns något USB-minne i maskinen blir detta alternativ grått.
- tryck på "importera inställningar" för att bekräfta
- tryck på  eller  för att bläddra igenom programvarumenyn



5.4.4a

Importera inställningarna på maskinen:

- tryck på  eller  för att välja en inställningsfil
- tryck på  för att starta importen



5.4.4b

Progresskärn

- vänta till processen är avslutad

Informationsskärm:

- nästa skärm visas efter några sekunder

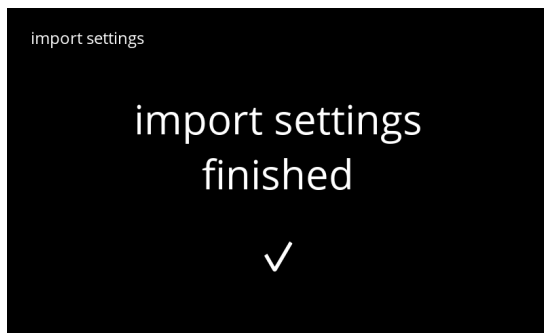

5.4.4c

Informationsskärm:

- maskinen startar automatiskt (detta tar ett tag)

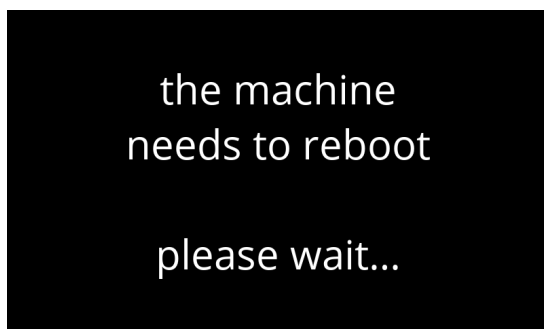

5.4.4d

Informationsskärm:

- skärm 5.4.4 visas efter några sekunder

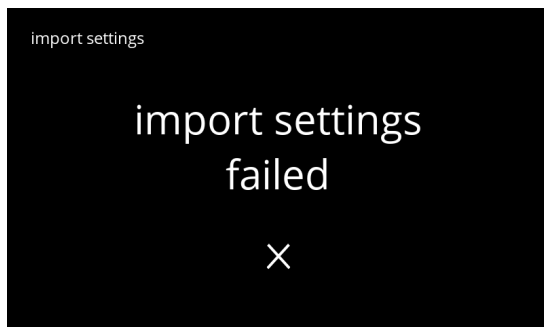

5.4.4e

### 5.4.5 Exportera maskininställningar

I denna meny exporteras maskininställningar till en fil  
Med inställningar menas följande:

- recept
- maskinkonfiguration
- säkerhetsnivåer
- identitet (används till att kontrollera om den nya maskinen har samma identitet)

► Kom ihåg att säkerhetsnivåerna på maskinen också har kopierats.

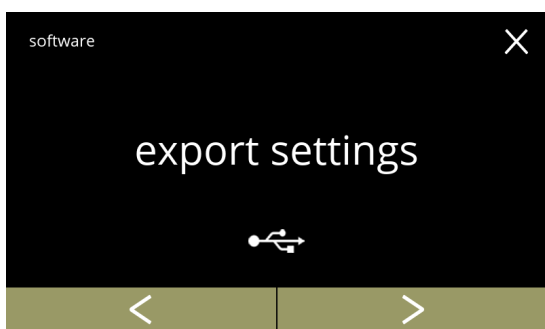

5.4.5

Exportera maskininställningar:

- placera ett USB-minne

► Om det inte finns något USB-minne i maskinen blir detta alternativ grått.

- tryck på "exportinställningar" för att bekräfta
- tryck på ◀ eller ▶ för att bläddra igenom programvarumenyn

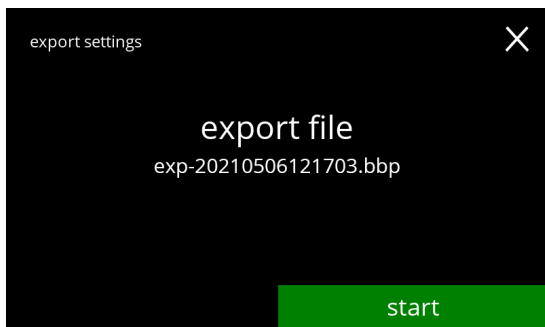

5.4.5a

Exportera inställningarna på aktuell maskin:

- tryck på **start** för att starta exporten

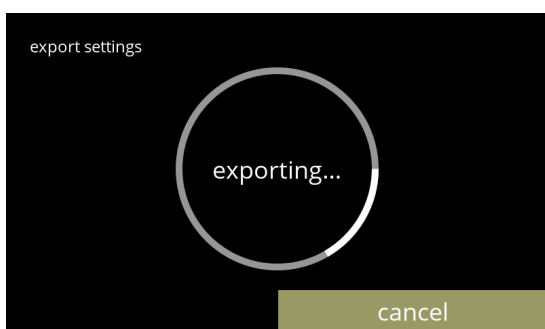

5.4.5b

Progresskärn

- vänta till processen är avslutad
- tryck på **avbryt** för att avbryta

Informationsskärmar:

- skärm 5.4.5 visas efter några sekunder

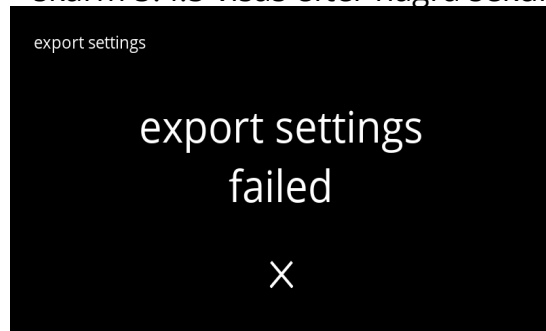
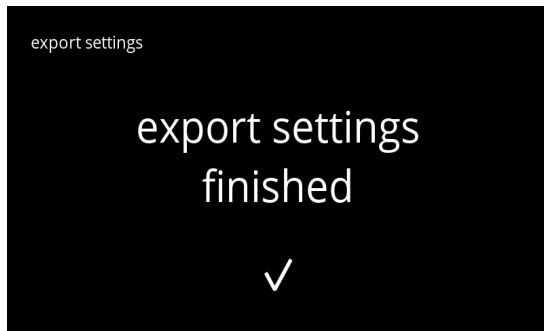

5.4.5c

## 5.4.6 Uppdatera programvara

I denna meny kan programvaran uppdateras. Programvaran (paket) kan väljas från USB-minnet och när valet är gjort visas paketinformationen.

► *Programvaran kan endast uppdateras, en nedgradering är inte möjlig.*

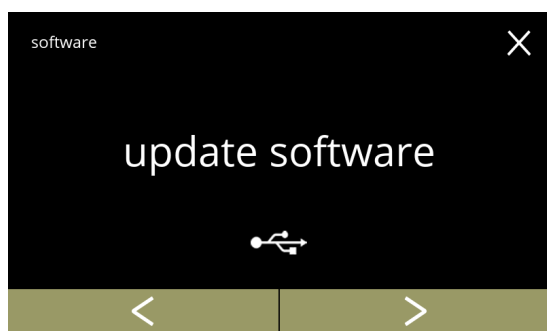

5.4.6

Uppdatera maskinens programvara:

- placera ett USB-minne

► *Om det inte finns något USB-minne i maskinen blir detta alternativ grått.*

- tryck på "uppdatera programvara" för att bekräfta tryck på **◀** eller **▶** för att bläddra igenom programvarumeny

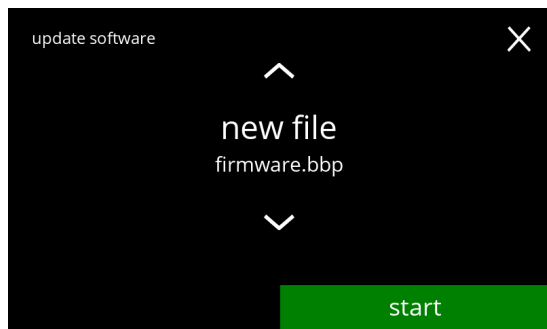

5.4.6a

Välj fil för att uppdatera programvaran:

- tryck på **▲** eller **▼** för att välja en fil
- tryck på **start** för att starta uppdateringen

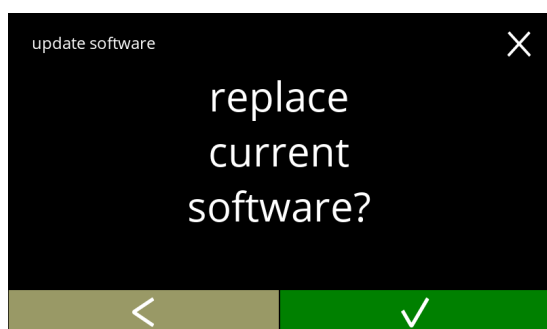

5.4.6b

Bekräftelseskärm:

► *Observera att din aktuella programvara skrivs över.*

- tryck på **✓** för att bekräfta
- tryck på **◀** för att gå till föregående skärm



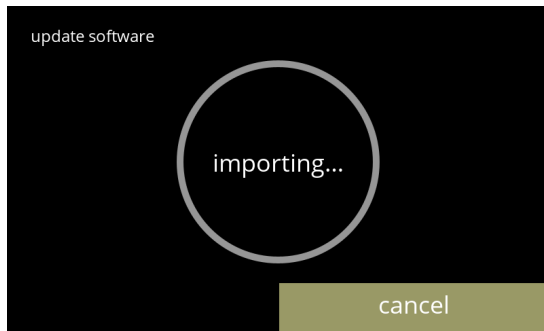

5.4.6c

Progressskärm

- vänta till processen är avslutad
- tryck på **avbryt** för att avbryta
- ▶ *Om filen inte kan importeras (tidigare version eller fel format) avbryts skärmen och skärm 5.4.6f visas.*

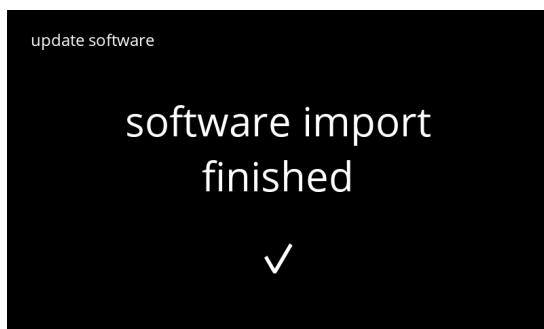

5.4.6d

Informationsskärm:

- nästa skärm visas efter några sekunder

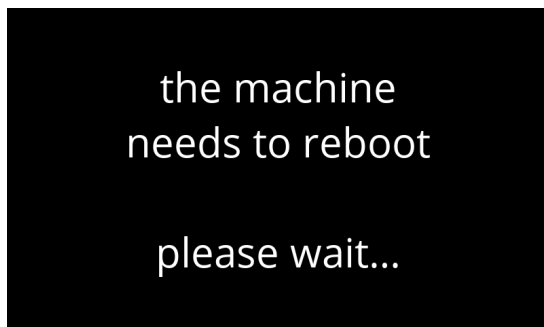

5.4.6e

Informationsskärm:

- maskinen startar automatiskt (detta tar ett tag)
- nästa skärm visas automatiskt

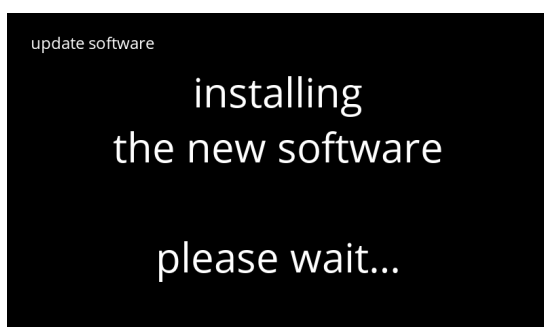

5.4.6f

Informationsskärm:

- skärmen för val av drycker visas när programvaran är installerad

### 5.4.7 Exportera maskinhistorik

I denna meny exporteras maskinhistoriken till en fil.

Rapporten består av utskänkingsräknare (gratis och betald), varning och felmeddelanden.

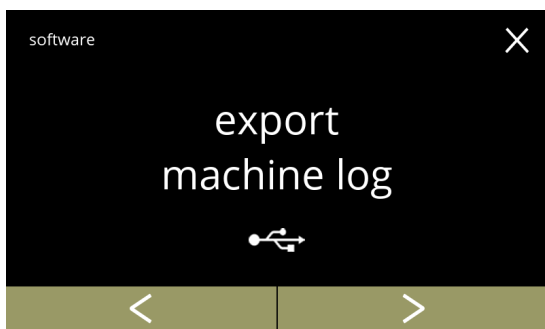

5.4.7

Exportera maskinhistorik:

- placera ett USB-minne

► *Om det inte finns något USB-minne i maskinen blir detta alternativ grått.*

- tryck på "exportera maskinlogg" för att bekräfta
- tryck på **◀** eller **▶** för att bläddra igenom programvarumenyn

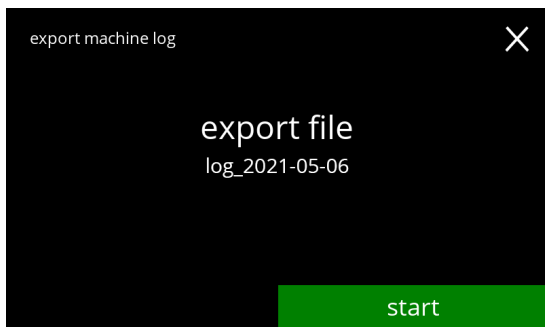

Exportera maskinens loggfil:

- tryck på **start** för att starta exporten

5.4.7a

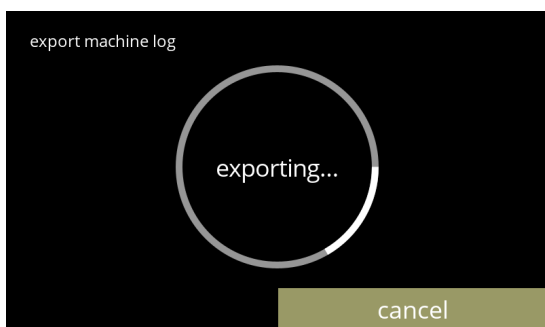

Progresskärn

- vänta till processen är avslutad
- tryck på **avbryt** för att avbryta

5.4.7b

Informationsskärmar:

- skärm 5.4.7 visas efter några sekunder



5.4.7c

### 5.4.8 Uppdateringshistorik

I denna meny visas programvaruhistoriken.



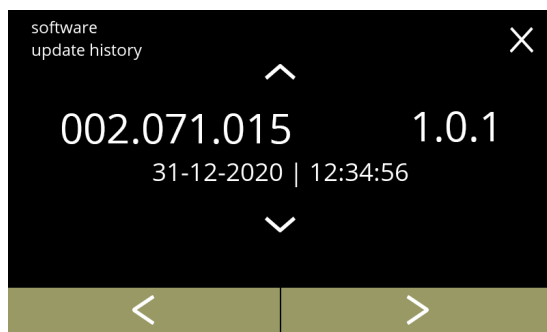

Följande programvaruhistorik visas med objektnummer, version, datum och tid:

- produktprogramvara (HMI)
- I/O-kort programvara
- pekprogramvara
- Wi-Fi/Bluetooth
- bussenheter (om de är anslutna)

Uppdateringshistoriken kan innehålla upp till 50 föremål, den sista uppdateringen visas först.



Informationsskärm:

- tryck på  eller  för att hämta uppdateringshistorik
- tryck på  eller  för att bläddra igenom programvarumeny

5.4.8

## 5.5 Online- info

Du kan hämta information online genom QR-koden på skärmen.

Välj något av följande alternativ

- tryck på ◀ eller ▶ för att välja nästa alternativ i "maskinmenyn"
- tryck på "textområde" för att välja nästa nivå i den menyn
- tryck på ✕ för att gå tillbaka till kapitel 5. Programmeringsmeny på s.14

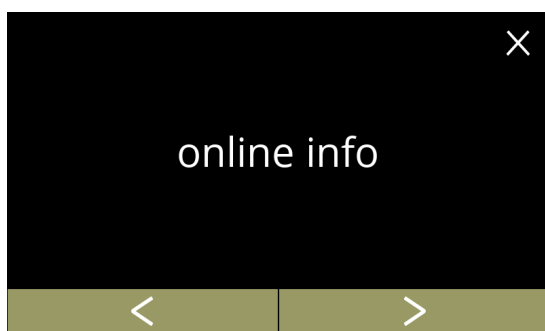

5.5.1

Information online:

- tryck på "online info" för att bekräfta
- tryck på < eller > för att bläddra igenom maskinmenyn

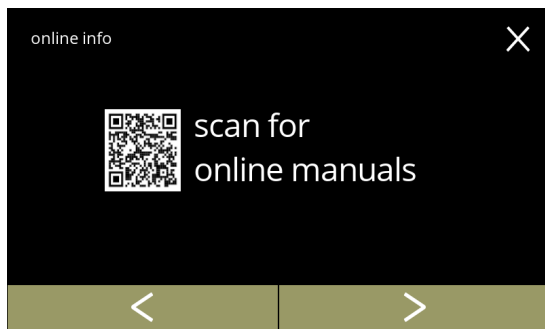

5.5.1a

Bruksanvisningar online:

- tryck på < eller > för att bläddra igenom de tillgängliga QR-koderna
- skanna QR-koden för att få den senaste bruksanvisningen från webben

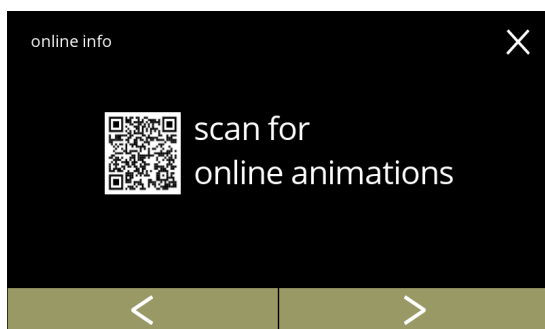

5.5.1b

Animationer online:

- tryck på < eller > för att bläddra igenom de tillgängliga QR-koderna
- skanna QR-koden för att få de senaste animationerna från webben

## 6. Varningar och fel

### 6.1 Varning

Varningar används till att informera dig om ett tillstånd som kan förhindra att Bolero fungerar korrekt. Normalt visas allmänna varningar efter en dryck har valts.

► *Meddelanden/varningar visas i 30 sekunder och går sedan tillbaka till hemmaskärmen.*

» ett meddelande (Mxxx) är en positiv bekräftelse av en användaråtgärd.

» en varning (Wxxx) anger ett problem eller möjligen skadligt tillstånd



Exempel på varningsskärm.

Dessa meddelanden visas i en loggfil (§5.4.3 på sid.95).

6.1a

kod	beskrivning	åtgärd
W001	temperaturgivare utanför intervall	• ingen åtgärd krävs, försvinner efter några sekunder, blir efter 3 incidenter E002
W002	temperatur för hög	• ingen åtgärd krävs, försvinner efter några sekunder
W003	temperatur ökar inte när relä är aktivt	• ingen åtgärd krävs, försvinner efter några sekunder, blir E004 efter 3 incidenter inom en viss tid
W004	behållarmotor ej upptäckt	• återställ meddelandet på skärmen » om varningen kvarstår, kontakta din återförsäljare
W005	<i>Används inte</i>	
W006	mixkoppar måste sköljas	• återställ meddelandet på skärmen » skölj blandningssystemet, se §5.1.1 på sid.16.
W007	maskinen måste kalkas av snart	• återställ meddelandet på skärmen » schemalägg avkalkningsprocessen snart
W008	maskinen måste kalkas av nu	• återställ meddelandet på skärmen (varningen dyker upp efter varje utskänkt dryck) » kalka av maskinen, se §5.1.2 på sid.18)

kod	beskrivning	åtgärd
W009	vattenfilter måste bytas snart	<ul style="list-style-type: none"> <li>• återställ meddelandet på skärmen</li> <li>» schemalägg byte av vattenfilter snart</li> </ul>
W010	vattenfilter måste bytas nu	<ul style="list-style-type: none"> <li>• återställ meddelandet på skärmen (varningen dyker upp efter varje utskänkt dryck)</li> <li>» byt ut vattenfiltret och bekräfta i §5.1.3 på sid.25</li> </ul>
M011	anslutning betalningsenhet lyckades	<ul style="list-style-type: none"> <li>• ingen åtgärd krävs, försvinner efter några sekunder</li> </ul>
W012	anslutning betalningsenhet misslyckades	<ul style="list-style-type: none"> <li>• ingen direktåtgärd krävs, försvinner efter några sekunder</li> <li>» kontrollera uppkopplingarna och starta om betalningsenheten</li> <li>» om felet kvarstår, kontakta din återförsäljare</li> </ul>
M013	Ethernet-uppkoppling klar	<ul style="list-style-type: none"> <li>• ingen åtgärd krävs, försvinner efter några sekunder</li> </ul>
W014	anslutning av ethernetheten misslyckades	<ul style="list-style-type: none"> <li>• ingen direktåtgärd krävs, försvinner efter några sekunder</li> <li>» kontrollera uppkopplingarna och/eller inställningar (§5.3.11 på sid.88) och starta om maskinen</li> </ul>
M015	Wi-Fi-anslutning lyckades	<ul style="list-style-type: none"> <li>• ingen åtgärd krävs, försvinner efter några sekunder</li> </ul>
W016	Wi-Fi-anslutning misslyckades	<ul style="list-style-type: none"> <li>• ingen direktåtgärd krävs, försvinner efter några sekunder</li> <li>» kontrollera uppkopplingarna och/eller inställningar (§5.3.11 på sid.88) och starta om maskinen</li> </ul>
M017	Bluetooth-anslutning lyckades	<ul style="list-style-type: none"> <li>• ingen åtgärd krävs, försvinner efter några sekunder</li> </ul>
W018	Bluetooth-enhetsanslutning misslyckad	<ul style="list-style-type: none"> <li>• ingen direktåtgärd krävs, försvinner efter några sekunder</li> <li>» kontrollera uppkopplingarna och/eller inställningar (§5.3.11 på sid.88) och starta om maskinen</li> </ul>
W019	<i>Används inte</i>	
W020	kontakta återförsäljaren för förebyggande underhåll	<ul style="list-style-type: none"> <li>• återställ meddelandet på skärmen, meddelandet återkommer flera gånger och blir sedan E026</li> </ul>

## 6.2 Felmeddelanden

Felmeddelanden dyker upp när operativsystemet i maskinen upptäcker ett fel. När felet är aktivt och avbryts av användaren lämnar maskinen säkerhetsläge och försöker återkomma. Om felet inte löses genom att försöka igen återkommer felet.

- *Kontakta din återförsäljare om felmeddelandena återkommer efter att du har vidtagit lämplig åtgärd.*



Exempelskärm på felmeddelanden. Dessa fel lagras i en loggfil, se (§5.4.2 på sid.94).

6.2a

kod	beskrivning	åtgärd
E001	temperatur ökar när relä är inaktivt	<ul style="list-style-type: none"> <li>• återställ meddelandet på skärmen</li> <li>» om felet kvarstår, kontakta din återförsäljare</li> </ul>
E002	temperaturgivare utanför intervall	<ul style="list-style-type: none"> <li>• återställ meddelandet på skärmen</li> <li>» om felet kvarstår, kontakta din återförsäljare</li> </ul>
E003	magnetventil öppnades oväntat	<ul style="list-style-type: none"> <li>• återställ meddelandet på skärmen</li> <li>» om felet kvarstår, kontakta din återförsäljare</li> </ul>
E004	temperatur ökar inte när relä är aktivt	<ul style="list-style-type: none"> <li>• återställ meddelandet på skärmen</li> <li>» om felet kvarstår, kontakta din återförsäljare</li> </ul>
E005	störning vattenväljare	<ul style="list-style-type: none"> <li>• återställ meddelandet på skärmen</li> <li>» om felet kvarstår, kontakta din återförsäljare</li> </ul>



kod	beskrivning	åtgärd
E006	vattenförsörjningsfel	<ul style="list-style-type: none"> <li>• återställ meddelandet på skärmen, om felet upprepas verifiera följande:               <ul style="list-style-type: none"> <li>» kontrollera att vattenkranen är öppen</li> <li>» kontrollera att vattenförsörjningsslangen inte är böjd</li> <li>» kontrollera om vattnet kommer ut ur vattenkranen</li> <li>» om felet kvarstår, kontakta din återförsäljare</li> </ul> </li> </ul>
E007	<i>Används inte</i>	
E008	kommunikationsfel bussystem	<ul style="list-style-type: none"> <li>• återställ meddelandet på skärmen               <ul style="list-style-type: none"> <li>» om felet kvarstår, kontakta din återförsäljare</li> </ul> </li> </ul>
E009	störning pumpmotor	<ul style="list-style-type: none"> <li>• återställ meddelandet på skärmen               <ul style="list-style-type: none"> <li>» om felet kvarstår, kontakta din återförsäljare</li> </ul> </li> </ul>
E010	mixermotor ej ansluten	<ul style="list-style-type: none"> <li>• återställ meddelandet på skärmen, om felet upprepas verifiera följande:               <ul style="list-style-type: none"> <li>» kontrollera att blandarskålen är ren och inte är blockerad</li> <li>» om felet kvarstår, kontakta din återförsäljare</li> </ul> </li> </ul>
E011	störning behållarmotor	<ul style="list-style-type: none"> <li>• återställ meddelandet på skärmen, om felet upprepas verifiera följande:               <ul style="list-style-type: none"> <li>» avlägsna behållaren och försök igen</li> <li>» avlägsna ingredienspulvret från behållaren och försök igen</li> <li>» om felet kvarstår, kontakta din återförsäljare</li> </ul> </li> </ul>
E012	myntmekanism saknas	<ul style="list-style-type: none"> <li>• återställ meddelandet på skärmen, om felet upprepas verifiera följande:               <ul style="list-style-type: none"> <li>» kontrollera om betalningsenheten är korrekt ansluten</li> <li>» om felet kvarstår, kontakta din återförsäljare</li> </ul> </li> </ul>
E013	myntmekanism defekt	<ul style="list-style-type: none"> <li>• återställ meddelandet på skärmen, om felet upprepas verifiera följande:               <ul style="list-style-type: none"> <li>» kontrollera om betalningsenheten är korrekt ansluten</li> <li>» om felet kvarstår, kontakta din återförsäljare</li> </ul> </li> </ul>

kod	beskrivning	åtgärd
E014	myntmekanism blockerad	<ul style="list-style-type: none"> <li>• återställ meddelandet på skärmen, om felet upprepas verifiera följande:               <ul style="list-style-type: none"> <li>» kontrollera om det blivit stopp i betalningsenheten</li> <li>» om felet kvarstår, kontakta din återförsäljare</li> </ul> </li> </ul>
E015	myntmekanism saboterad	<ul style="list-style-type: none"> <li>• återställ meddelandet på skärmen, om felet upprepas verifiera följande:               <ul style="list-style-type: none"> <li>» kontrollera om det uppstått skador på betalningsenheten</li> </ul> </li> </ul>
E016	kommunikationsfel myntmekanism	<ul style="list-style-type: none"> <li>• återställ meddelandet på skärmen, om felet upprepas verifiera följande:               <ul style="list-style-type: none"> <li>» kontrollera om betalningsenheten är korrekt ansluten</li> </ul> </li> </ul>
E017	allmänt fel myntmekanism	<ul style="list-style-type: none"> <li>• återställ meddelandet på skärmen, om felet upprepas verifiera följande:               <ul style="list-style-type: none"> <li>» kontrollera om betalningsenheten är korrekt ansluten</li> </ul> </li> </ul>
E018	allmänt fel kontantlös enhet	<ul style="list-style-type: none"> <li>• återställ meddelandet på skärmen, om felet upprepas verifiera följande:               <ul style="list-style-type: none"> <li>» kontrollera om betalningsenheten är korrekt ansluten</li> </ul> </li> </ul>
E019 - E025	<i>Används inte</i>	
E026	kontakta återförsäljaren för nödvändigt underhåll	<ul style="list-style-type: none"> <li>• återställ meddelandet på skärmen, kontakta din återförsäljare om obligatoriskt uppehåll (felmeddelandet kommer oftare är varningsmeddelandet W020)</li> </ul>

## 7. Bilaga

### 7.1 Filterinformation och vattenhårdhet

	mycket mjukt	mjukt	normalt	medel	hårt
°dH	0 - 4	4 - 8	8 - 12	12 - 18	18 - 30
°fH/°TH	0 - 7	7 - 15	15 - 22	22 - 32	32 - 54
°e / Clark	0 - 5	5 - 10	10 - 15	15 - 23	23 - 38
mmol/l	0 - 0,72	0,72 - 1,43	1,43 - 2,15	2,15 - 3,22	3,22 - 5,37
avkalka	2000 l.	1500 l.	1000 l.	500 l.	250 l.

► Kapaciteten på vattenfiltret beror på typen och den lokala vattenhårdheten.

► Se §5.1.6 på sid.31 för att ställa in vattenhårdheten.

### 7.2 Dörrbrytarfunktion



När dörren öppnas aktiveras säkerhetsbrytaren och ett meddelande visas. Följande hårdvara blir inaktiva:

- alla blandare
- alla behållare
- kokare
- apparater som är anslutna till bussystemets 24 V-säkerhet

► Om dörrbrytaren aktiveras medan en dryck doseras, avbryts doseringen och blandarkoppen rengörs med en efterspolning.

### 7.3 Grundläggande maskinkonfigurationer

#### Bolero 32

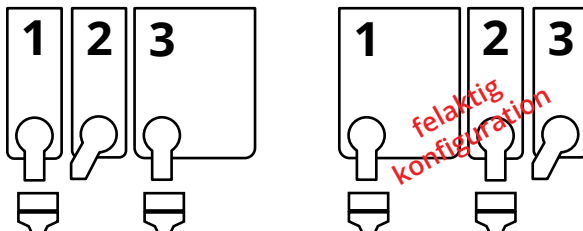

#### Bolero 43

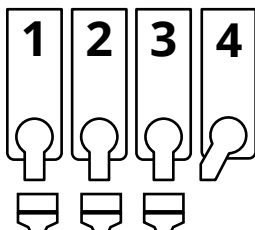

## 7.4 PIN-kod säkerhetsinställningar

Tabellen nedan listar de tillgängliga menyalternativen associerade med PIN-koder.

åtkomst till	PIN1	PIN 2
maskininformation	ja	ja
räknare	ja	ja
vattenfilterhantering	ja	ja
rengöringsinstruktioner	ja	ja
avkalka	ja	ja
skölj blandningssystemet	ja	ja
uppdatera programvara	nej	ja
importera maskininställningar	nej	ja
exportera maskininställningar	nej	ja
uppdateringshistorik	nej	ja
exportera maskinhistorik	nej	ja
återställ till fabriksinställningar	nej	ja
pumpkalibrering	nej	ja
behållarkalibrering	nej	ja
I/O test	nej	ja

► Menyobjekt säkrade med PIN-koder blir grå, se §5.3.10 på sid.83 för att ställa in PIN-koderna.

## 7.5 Specialfunktioner

Du kan aktivera specialfunktioner med en "hemlig nyckelkombination".

### 7.5.1 Avbryt dryck PÅ/AV

Se §5.3.12 Anslutna enheter på sid.89.

- Skälet till denna funktion är att kunden kan välja om drycken ska gå avbryta eller inte när ett betalningssystem är anslutet.

### 7.5.3 Snabbsköljning

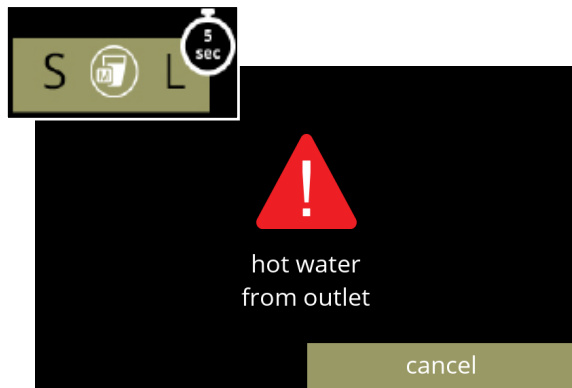

Genom att trycka på S M L på skärmen för val av dryck i 5 sekunder aktiveras snabbsköljningen omedelbart med 90 ml (varmvatten) per blandningssystem.

- För att ställa in denna funktion, se §5.1.4 Sköljfunktion med snabbknapp på sid.28.

### 7.5.2 Demoläge PÅ/AV

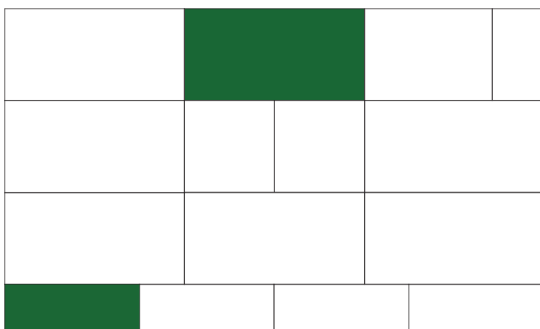

Genom att trycka på de gröna delarna samtidigt i 10 sekunder aktiveras demoläget.

- Demoläget är en funktion som kan aktiveras för marknadsföringsändamål.

